

# 联合资信评估有限公司

## 承诺书

本机构承诺出具的天津银行股份有限公司 2017 年跟踪信用评级报告不存在虚假记载、误导性陈述或重大遗漏，并对其真实性、准确性及完整性负责。



# 跟踪评级公告

联合[2017] 1399 号

---

联合资信评估有限公司通过对天津银行股份有限公司的信用状况进行跟踪分析，确定上调天津银行股份有限公司主体长期信用等级为 AAA，2015 年金融债券（50 亿元）信用等级为 AAA，2012 年次级债券（27 亿元）信用等级为 AA<sup>+</sup>，2015 年二级资本债券（50 亿元）信用等级为 AA<sup>+</sup>，评级展望为稳定。

特此公告。



# 天津银行股份有限公司

## 2017年跟踪信用评级报告

### 本次跟踪评级结果

主体长期信用等级: AAA  
金融债券信用等级: AAA  
二级资本债券信用等级: AA<sup>+</sup>  
次级债券信用等级: AA<sup>+</sup>  
评级展望: 稳定

评级时间: 2017年7月5日

### 上次跟踪评级结果

主体长期信用等级: AA<sup>+</sup>  
金融债券信用等级: AA<sup>+</sup>  
二级资本债券信用等级: AA  
次级债券信用等级: AA  
评级展望: 稳定

评级时间: 2016年7月22日

### 主要数据

项 目	2016 年末	2015 年末	2014 年末
资产总额(亿元)	6573.10	5656.68	4788.59
股东权益(亿元)	417.55	332.48	288.90
不良贷款率(%)	1.48	1.34	1.09
拨备覆盖率(%)	193.56	202.84	238.15
贷款拨备率(%)	2.87	2.73	2.61
流动性比例(%)	34.39	43.14	38.12
股东权益/资产总额(%)	6.35	5.88	6.03
资本充足率(%)	11.88	12.23	12.61
一级资本充足率(%)	9.48	9.33	10.64
核心一级资本充足率(%)	9.48	9.33	10.64
项 目	2016 年	2015 年	2014 年
营业收入(亿元)	119.12	119.02	99.16
拨备前利润总额(亿元)	80.63	81.05	66.79
净利润(亿元)	45.18	49.32	44.29
净利差(%)	1.43	1.74	1.73
成本收入比(%)	27.52	22.49	23.63
拨备前资产收益率(%)	1.32	1.55	1.51
平均资产收益率(%)	0.74	0.94	1.00
平均净资产收益率(%)	12.05	15.88	18.32

数据来源: 天津银行年度报告, 联合资信整理。

### 分析师

秦永庆 付郑兵 寇妙融

电话: 010-85679696

传真: 010-85679228

邮箱: lianhe@lhratings.com

地址: 北京市朝阳区建国门外大街2号  
中国人保财险大厦17层(100022)

网址: www.lhratings.com

### 评级观点

2016年,天津银行股份有限公司(以下简称“天津银行”)公司治理及内部控制体系运行良好,风险管理体系较为健全,贷款及投资资产规模增长较快,信贷资产质量较稳定,贷款拨备充足;成本控制水平较好,资本较充足。2016年3月,天津银行在香港联合交易所挂牌上市,募集资金净额折合人民币56.54亿元,资本实力得到提升。此外,滨海新区的快速发展、京津冀协同发展战略的实施、天津自贸区的设立和“一带一路”战略的落实为天津银行的发展提供了良好的外部环境。联合资信评估有限公司确定上调天津银行股份有限公司主体长期信用等级为AAA,2015年金融债券(50亿元)信用等级为AAA,2012年次级债券(27亿元)信用等级为AA<sup>+</sup>,2015年二级资本债券(50亿元)信用等级为AA<sup>+</sup>,评级展望为稳定。该评级结论反映了天津银行已发行债券的违约风险极低。

### 优势

- 滨海新区的快速发展、京津冀协同发展战略的实施和天津自贸区的设立为天津银行的发展提供了良好的外部环境;
- H股上市使资本实力和品牌效应得到提升,资本补充渠道进一步拓宽;
- 得益于良好的地缘优势和积极的业务拓展,公司存款业务在当地具有较强的竞争力;
- 贷款业务结构有所优化,中小微企业业务的专业化程度不断提升,业务发展势头良好;
- 金融租赁子公司的成立以及投资子公司设立的积极推进,使业务多元化程

度不断加强。

#### 关注

- 营业收入增幅放缓，计提减值准备上升，盈利水平有待提高；
- 市场融入资金占比上升，信托、理财产品及定向资产管理计划投资规模增长较快；
- 宏观经济增速放缓、经济结构调整以及利率市场化等因素仍对商业银行的业务发展、资产质量产生不利影响。

## 声 明

一、本报告引用的资料主要由天津银行股份有限公司（以下简称“该公司”）提供，联合资信评估有限公司（以下简称“联合资信”）对这些资料的真实性、准确性和完整性不作任何保证。

二、除因本次评级事项联合资信与该公司构成委托关系外，联合资信、评级人员与该公司不存在任何影响评级行为独立、客观、公正的关联关系。

三、联合资信与评级人员履行了实地调查和诚信义务，有充分理由保证所出具的评级报告遵循了真实、客观、公正的原则。

四、本报告的评级结论是联合资信依据合理的内部信用评级标准和程序做出的独立判断，未因该公司和其他任何组织或个人的不当影响改变评级意见。

五、本报告用于相关决策参考，并非是某种决策的结论、建议。

六、本次跟踪评级自本报告出具日起至相应债项到期兑付日有效；根据后续跟踪评级的结论，在有效期内信用等级有可能发生变化。

# 天津银行股份有限公司

## 2017年跟踪信用评级报告

### 一、主体概况

天津银行股份有限公司（以下简称“天津银行”）前身是天津市商业银行。2006年，天津市商业银行引入澳新银行作为战略合作伙伴。2007年2月，天津市商业银行更名为天津银行股份有限公司。近年来，天津银行多次实施增资扩股。2016年3月30日正式在香港联合交易所挂牌交易，发行境外上市外资股(H股) 9.45亿股，发行价格7.39港元/股，募集资金净额折合人民币56.54亿元。截至2016年末，天津银行股本总额为60.71亿元，前五大内资股东及持股情况见表1，股权结构见附录1。

表1 前五大内资股东及持股比例 单位：%

序号	股东名称	持股比例
1	天津保税区投资有限公司	15.88
2	天津市医药集团有限公司	8.02
3	天津渤海化工集团有限责任公司	8.02
4	天津海泰控股集团有限公司	2.46
5	天津恒昌圆实业有限公司	2.01
<b>合计</b>		<b>36.39</b>

数据来源：天津银行年度报告，联合资信整理。

截至2016年末，天津银行在全国设有13家分行、6家中心支行等337家营业机构；拥有附属子公司3家，分别是天银金融租赁有限公司、宁夏原州津汇村镇银行有限责任公司和

宁夏同心津汇村镇银行有限责任公司；联营公司4家，分别是天津市蓟县村镇银行股份有限公司、阿拉尔津汇村镇银行有限责任公司、铁门关津汇村镇银行有限责任公司和呼图壁津汇村镇银行有限责任公司；员工人数6526人（不含联营公司）。

截至2016年末，天津银行资产总额6573.10亿元，其中发放贷款和垫款净额2078.55亿元；负债总额6155.55亿元，其中客户存款余额3654.71亿元；股东权益417.55亿元；不良贷款率1.48%，拨备覆盖率193.56%；资本充足率11.88%，一级资本充足率和核心一级资本充足率均为9.48%。2016年，天津银行实现营业收入119.12亿元，净利润45.18亿元。

注册地址：天津市河西区友谊路15号

法定代表人：李宗唐

### 二、已发行债券概况

截至本报告出具日，天津银行已发行且在存续期内的二级资本债券本金50亿元，金融债券债券本金50亿元，次级债券本金27亿元，债券概况见表2。

2016年以来，天津银行根据债券发行条款的规定，在债券付息日之前及时对外发布了债券付息公告，并按时足额支付了债券当期利息。

表2 债券概况

债券简称	债券品种	发行规模	期限	债券利率	付息方式
12天津银行债01	次级债券	15亿元	10年	票面利率5.90%，在第5年末附有发行人赎回权	年付
12天津银行债02	次级债券	12亿元	15年	票面利率5.99%，在第10年末附有发行人赎回权	年付
15天津银行01	金融债券	25亿元	3年	票面利率4.64%	年付
15天津银行02	金融债券	25亿元	3年	票面利率4.27%	年付
15天津银行二级	二级资本债券	50亿元	10年	票面利率5.00%，在第5年末附有发行人赎回权	年付

数据来源：中国货币网，联合资信整理。

### 三、营运环境

#### 1. 宏观经济环境分析

##### (1) 国内经济环境

2016年，在英国宣布脱欧、意大利修宪公投失败等风险事件的影响下，全球经济维持了缓慢复苏态势。在相对复杂的国际政治经济环境下，我国继续推进供给侧结构性改革，全年实际GDP增速为6.7%，经济增速下滑趋缓，但下行压力未消（见表3）。具体来看，产业结构继续改善，固定资产投资缓中趋稳，消费平稳较快增长，外贸状况有所改善；全国居民消费价格指数（CPI）保持温和上涨，工业生产者出厂价格指数（PPI）和工业生产者购进价格指数（PPIRM）持续回升，均实现转负为正；制造业采购经理指数（PMI）四季度稳步回升至51%以上，显示制造业持续回暖；非制造业商务活动指数全年均在52%以上，非制造业保持较快扩张态势；就业形势总体稳定。

积极的财政政策和稳健适度的货币政策对经济平稳增长发挥了重要作用。2016年，全国一般公共预算收入15.96万亿元，较上年增长4.5%；一般公共预算支出18.78万亿元，较上年增长6.4%；财政赤字2.83万亿元，实际财政赤字率3.8%，为2003年以来的最高值，财政政策继续加码。2016年，央行下调人民币存款准备金率0.5个百分点，并灵活运用多种货币政策工具，引导货币信贷及社会融资规模合理增长，市场资金面保持适度宽松，人民币汇率贬值压力边际减弱。

三大产业保持稳定增长，产业结构继续改

善。2016年，我国农业生产形势基本稳定；工业生产企稳向好，企业效益持续改善，主要受益于去产能、产业结构调整以及行业顺周期的影响；服务业保持快速增长，第三产业增加值占国内生产总值的比重以及对GDP增长的贡献率较上年继续提高，服务业的支柱地位进一步巩固。

展望2017年，全球经济持续复苏仍是主流，但美国特朗普新政对经济影响的不确定性、欧洲极右翼势力的崛起、英国正式开始脱欧进程等不确定因素使得全球经济复苏面临更大的挑战。2017年，我国货币政策将保持稳健中性，财政政策将更加积极有效，促进经济增长预期目标的实现。具体来看，固定资产投资增速将有所放缓，其中基础设施建设投资依旧是政府稳定经济增长的重要手段，制造业投资受企业盈利的改善或将有所增加，但房地产调控将使房地产投资增速有所回落，拉低我国固定资产投资增速水平；消费将保持稳定增长，随着居民收入水平的不断提高，服务性消费需求将不断释放，从而进一步提升消费对经济的支撑作用；进出口或将有所改善，主要是受到美国、欧元区经济复苏使得外需回暖、区域间经济合作加强、人民币汇率贬值以及2016年进出口基数偏低等因素的影响。总体来看，2017年，我国将继续推进供给侧结构性改革，促进新旧动能的转换，在着力稳增长的同时注重风险防范，全年GDP增速或有所下降，但预计仍将保持在6.5%以上，通胀水平将略有回升，就业情况基本稳定。

表3 宏观经济主要指标

单位：%/亿美元

项目	2016年	2015年	2014年	2013年	2012年
GDP 增长率	6.7	6.9	7.4	7.7	7.8
CPI 增长率	2.0	1.4	2.0	2.6	2.6
PPI 增长率	-1.4	-5.2	-1.9	-1.9	-1.7
M2 增长率	11.3	13.3	12.2	13.6	13.8
固定资产投资增长率	8.1	10.0	15.7	19.3	20.6
社会消费品零售总额增长率	10.4	10.7	10.9	13.1	14.3
进出口总额增长率	-0.9	-7.0	2.3	7.6	6.2

进出口贸易差额	33523	36865	23489	2592	2311
---------	-------	-------	-------	------	------

资料来源：国家统计局、人民银行、Wind 资讯，联合资信整理。  
注：2014 年、2015 年和 2016 年进出口贸易差额的单位为亿元

## （2）区域经济发展概况

天津市地处华北平原东北部、海河流域下游、环渤海湾的中心。天津市是中国四个直辖市之一，市中心距北京 137 公里，是中国北方重要的沿海开放城市，环渤海经济圈的中心。

近年来，天津市地区生产总值保持平稳增长。2016 年，天津市地区实现生产总值 17885.39 亿元，增长 9.0%。其中，第一产业增加值 220.22 亿元，增长 3.0%；第二产业增加值 8003.87 亿元，增长 8.0%；第三产业增加值 9661.30 亿元，增长 10.0%。三次产业结构为 1.2:44.8:54.0。2016 年，天津市全年一般公共预算收入 2723.46 亿元，全年一般公共预算支出 3700.68 亿元。

随着金融改革创新持续深化，天津市金融业发展迅速。目前，国内主要大型商业银行、股份制商业银行、部分城市商业银行和外资银行已在天津设立分支机构。截至 2016 年末，天津市金融机构(含外资)本外币各项贷款余额 28754.04 亿元，较上年末增长 10.62%；各项存款余额 30067.03 亿元，较上年末增长 6.81%。近年来，天津加快金融创新运营示范区建设，将天津滨海国家自主创新示范区和天津银行列入全国首批“投贷联动”试点。2016 年天津股权交易所成交金额 7.61 亿元，天津铁合金交易所成交金额 13.3 亿元，天津渤海商品交易所成交金额 1822.13 亿元。

天津滨海新区是全国综合配套改革试验区，该地区聚集了国家级开发区、保税区、高新技术区、出口加工区、保税物流园区。天津滨海新区的发展带动了天津市及周边区域经济的较快增长。

2015 年 4 月 30 日，中共中央政治局审议通过《京津冀协同发展规划纲要》。京津冀协同发展的核心以疏解非首都核心功能、解决北京“大城市病”为基本出发点，调整优化城市布局 and 空间结构，构建现代化交通网络系统，

扩大环境容量生态空间，推进产业升级转移，推动公共服务共建共享，加快市场一体化进程，打造现代化新型首都圈，努力形成京津冀目标同向、措施一体、优势互补、互利共赢的协同发展新格局。在京津冀协同发展的背景下，天津出台加快建设“一基地三区”的实施意见，积极承接非首都功能，与北京市签署建设滨海—中关村科技园合作协议，与河北省签署“1+4”合作协议，启动实施对口帮扶承德市工作，实现京冀深度合作。全年引进京冀投资项目 2701 个，投资额 1994.09 亿元，占全市实际利用内资的 44.0%。同时，设立 100 亿元京津冀产业结构调整引导基金，助推区域内产业优化升级，深化京津冀海关区域通关一体化，实现京津离境退税互联互通。

中国(天津)自由贸易试验区，是设立在天津市滨海新区的区域性自由贸易试验区，属中国自由贸易区范畴。2015 年 4 月 20 日，国务院批准印发《中国（天津）自由贸易试验区总体方案》，2015 年 4 月 21 日，中国(天津)自由贸易试验区正式挂牌。试验区总面积为 119.9 平方公里，主要涵盖 3 个功能区，滨海新区中心商务区、东疆保税港区，以及天津港保税区（含空港经济区）。近年来，自贸区制度创新持续推进，投资贸易便利化水平显著提高，跨境本外币资金池、跨境融资等创新业务取得明显成效。飞机、船舶、海洋工程钻井平台等租赁业务继续保持全国领先地位。天津自贸区的发展，将增强天津和滨海新区在京津冀发展中的资源整合能力和龙头带动作用，加速天津产业升级，增进贸易便利。

2015 年 3 月 28 日，国家发展改革委、外交部、商务部联合发布了《推动共建丝绸之路经济带和 21 世纪海上丝绸之路的愿景与行动》，将“丝绸之路经济带”和“21 世纪海上丝绸之路”（以下简称“一带一路”）列为国



家级顶层战略。天津积极融入“一带一路”建设，有序推进中蒙俄经济走廊建设，开工建设埃及苏伊士经贸合作区拓展区，印尼聚龙产业园获批国家级境外经贸合作区。2016年对俄罗斯、泰国和印度尼西亚出口分别增长 1.5 倍、11.3%和 15.0%，以外贸综合服务企业、跨境电子商务为代表的新型贸易业态快速发展。

总体看，滨海新区的快速发展、京津冀协同发展战略的实施、天津自贸区的设立和“一带一路”战略的落实，推动了贸易发展，推动了天津市经济的较快增长和天津市金融创新改革的不断深化，为当地银行业提供了良好的发展机遇。

## 2. 行业分析

### (1) 行业概况

根据中国银监会统计数据，截至 2016 年末，我国商业银行资产总额 181.69 万亿元，负债总额 168.59 万亿元，资产负债规模保持平稳增长；净利润 1.65 万亿元，资产利润率 0.98%，资本利润率 13.38%，盈利水平持续下降（见表 4）。

2016 年，金融体系流动性处于合理充裕水平，为货币信贷的增长创造良好条件，同时得益于政府对基础设施建设的持续投入以及国内房地产市场的回暖带来的居民住房贷款的增长，我国商业银行信贷业务增长压力有所缓解。但受宏观经济持续下行的影响，我国商业银行面临的信用风险加速暴露。根据中国银监会统计数据，截至 2016 年末，我国商业银行不良贷款余额 1.51 万亿元，不良贷款率 1.74%，信贷资产质量持续恶化；拨备覆盖率 176.40%，针对信贷资产计提的贷款减值准备仍处于较充足水平，但计提压力凸显。另一方面，受利率市场化、居民理财意识增强以及互联网金融的发展，传统负债来源存款业务面临的市场竞争压力明显加大，因此商业银行通过上浮存款利率、发行结构化存款产品以及大额存单的方式，促进存款业务的发展，但对存款资金成本形成较

大的冲击，导致商业银行净息差水平进一步收窄。

因此，2016 年商业银行继续推动经营战略转型，重点发展金融市场业务，提升资金使用效率的同时规避监管对信贷规模的管制、降低资本消耗以及缓解监管指标压力。但同时，监管部门将差别准备金动态调整和合意贷款管理机制升级为宏观审慎评估体系，并对资产管理产品按照底层资产穿透的原则计提相关风险资本，以此强化资本对资产规模扩张的约束机制，一定程度限制了投资类资产规模的增长速度。

另外，得益于央行稳健货币政策下带来的充足流动性，2016 年越来越多的商业银行倾向于发行同业存单缓解负债成本压力。根据 wind 统计数据，2016 年末同业存单发行规模达 6.3 万亿元。同时，由于存贷款利差的收窄，商业银行更多的采取放大杠杆、增加期限错配程度的操作策略，将资金投资于固定收益类产品，或者通过委外投资业务来提升整体资金收益水平，这在一定程度上对商业银行流动性风险管理提出了更高要求。

盈利水平方面，2016 年随着生息资产规模的持续增长，我国商业银行仍能实现较好收益，但受贷款规模增速放缓、净息差水平收窄以及信贷资产质量下行的影响，其盈利水平持续弱化。随着战略转型的推进，资产管理、投资银行等中间业务的发展，传统信贷业务利息收入对营业收入的贡献度进一步下降，中间业务收入比重持续上升。

资本充足性方面，由于盈利水平的下降和核销力度的加大，利润留存对商业银行资本的内生增长作用进一步减弱。2016 年，商业银行倾向于通过增资扩股或者发行二级资本工具的方式补充资本，因此二级资本工具发行数量保持增长态势，改善了商业银行的资本状况。根据中国银监会统计数据，截至 2016 年末，我国商业银行平均核心一级资本充足率为 10.75%，平均一级资本充足率为 11.25%，平均资本充足率为 13.28%，资本较充足。但考虑到信贷资产

质量下行和以资本充足率为核心的宏观审慎评估体系实施带来的影响，我国商业银行资本尤其是核心资本仍面临一定的补充压力。

表 4 商业银行主要财务数据 单位：万亿元/%

项目	2016 年	2015 年	2014 年	2013 年	2012 年
资产总额	181.69	155.83	134.80	118.80	104.60
负债总额	168.59	144.27	125.09	110.82	97.70
不良贷款额	1.51	1.27	0.84	0.59	0.49
净利润	1.65	1.59	1.55	1.42	1.24
资产利润率	0.98	1.10	1.23	1.27	1.28
资本利润率	13.38	14.98	17.59	19.17	19.85
不良贷款率	1.74	1.67	1.25	1.00	0.95
拨备覆盖率	176.40	181.18	232.06	282.70	295.51
存贷比	67.61	67.24	65.09	66.08	65.31
核心资本充足率	-	-	-	-	10.62
资本充足率	13.28	13.45	13.18	12.19	13.25
一级资本充足率	11.25	11.31	10.76	9.95	-
核心一级资本充足率	10.75	10.91	10.56	9.95	-

资料来源：中国银监会，联合资信整理。

## （2）监管政策

2016 年，中国人民银行开始实施宏观审慎评估体系，强化资本约束资产扩张的原则，通过综合评估加强逆周期调节和系统性金融风险防范，这将有助于引导商业银行降低财务杠杆水平，从而缓解流动性风险管理压力。

2016 年 3 月，中国银监会办公厅发布《关于规范金融资产管理公司不良资产收购业务的通知》，强调在金融机构不良资产收购业务方面，资产公司收购银行业金融机构不良资产需通过评估或估值程序进行市场公允定价，实现资产和风险的真实、完全转移，意味着 AMC 为银行处置不良提供通道的做法将受到限制。2016 年 10 月，中国财政部、银监会下发了《金融企业不良资产批量转让管理办法》，对不良资产批量转让组包门槛由之前的 10 户降低为 3 户，旨在加速商业银行不良资产的处置。此外，银监会重点加强对理财表外业务风险的监控和检查，发布《商业银行理财业务监督管理办法（征求意见稿）》和《商业银行表外业务风险管理指引（修订征求意见稿）》，在监管方面再次明确要求监管机构根据实质重于形式的原则和

穿透原则监测商业银行表外业务的减值准备和资本计提情况。未来，银行表外理财业务所约束将不断增加，理财业务刚兑将会被打破，受风险承担实质以及穿透原则影响，表外业务短期内对商业银行资本充足性以及盈利能力或将产生一定程度的负面影响，但随着相关表外业务的规范化，此类影响将逐渐减弱。

2017 年，银监会将继续加强银行业运营规范以及风险防控，并对银行业通过非传统信贷渠道之外的业务进行监管套利、空转套利、关联套利等行为进行整治。这有助于规范银行业经营行为，防范银行体系的信用风险、流动性风险。

总体看，在审慎的监管环境和政府的有力支持下，我国银行业表现稳健，经营业绩良好。然而，我国银行业金融机构运营过程中仍存在规避监管和追逐短期利益行为，导致监管的有效性和政策执行度有一定程度的削弱，因此我国银行业监管仍然面临着较大挑战。

## 四、公司治理与内部控制

天津银行构建了由股东大会、董事会、监

事会、高级管理层组成的“三会一层”公司治理架构，并制定了相关工作制度和议事规则。

天津银行董事会由 15 名董事组成，其中独立董事 5 名。董事会下设发展战略、审计、关联交易控制、风险管理、提名与薪酬及消费者权益保护 6 个专门委员会。监事会由 6 名监事组成，其中股东监事 2 名，职工监事 2 名，外部监事 2 名。监事会下设提名委员会和监督委员会。高级管理层由 7 名成员组成，其中行长 1 名，副行长 3 名，纪委书记 1 名，行长助理 2 名。高级管理层下设资产负债管理、风险控制、创新、信息科技管理和财务审批管理 5 个委员会。高级管理层在董事会的授权下开展日常经营管理工作。2016 年 12 月，天津银行原董事长袁福华离任，2017 年 2 月，李宗唐接任董事长职位；2016 年 12 月，原行长文远华离任，由孙利国代行行长职责，2017 年 2 月，孙利国接任行长职位；2017 年 5 月，原监事长张祥离任，监事长职位目前暂时空缺。整体看，天津银行各治理主体均能够履行相关职能，H 股上市提升了公司治理水平。

天津银行董事会通过下设的风险管理委员会、关联交易控制委员会、审计委员会监督和评估内控体系的实施效果；监事会就全行内部控制提出监督意见；高级管理层督促各业务部门和分支机构落实内控的相关整改意见；天津银行定期推行内部控制评价，编制审计报告，监督评价本行的内部控制体系有效施行。2016 年，天津银行对《内部控制评价管理办法》进行修订，进一步完善内控制度体系，统一内部控制系统的实施与监督程序，规范业务开展与经营管理。此外，天津银行开展多项合规培训，提高员工合规意识。天津银行内部审计工作坚持独立、客观、审慎、高效、重视及中肯的原则，通过运用系统化和规范化的方法，审查评价并督促改善业务经营、风险管理、内部合规和公司治理效果，评价整改情况。内部审计部门持续完善内部审计管理系统并提升内部审计能力，逐步提升内部审计部的职能发挥，着手

内部审计系统的升级改造，完善全行各项业务的内部审计手段。2016 年，天津银行进行多次现场与非现场审计工作，并在多个地方进行审计检查，充分发挥内部审计部门在风险管理与内部控制监督方面的职能。

总体看，天津银行公司治理的规范化程度逐步提高，持续加强内部控制体系建设，不断完善公司组织架构，整体内部控制水平有所提升。

## 五、主要业务经营分析

天津银行的主营业务包括公司银行业务、零售银行业务以及金融市场业务。近年来，得益于良好的地缘优势和积极的业务拓展，天津银行主营业务保持较快发展，在当地金融机构同业中具有较强的竞争力。天津银行稳步推进跨区域发展战略，异地分支机构对天津银行盈利的贡献度稳步提升。2016 年，天津银行发起设立子公司天银金融租赁有限公司，并根据《关于支持银行业金融机构加大创新力度开展科创企业投贷联动试点的指导意见》【银监发(2016)14 号】积极推进投贷联动子公司筹建，打造一体化金融产业链，业务多元化程度不断加强。截至 2016 年末，天津银行存款市场份额在天津市银行业金融机构中排名第三，贷款市场份额排名第七，近年来排名比较稳定。

### 1. 公司银行业务

2016 年，天津银行公司业务条线进行机构改革，改革后的公司业务条线由五个部门组成，其中公司业务部负责全行公司业务及集团客户管理；机构业务部负责政府类业务；贸易金融部负责贸易融资及国际结算业务；中小企业部负责中小微企业业务；投资银行部负责投资银行业务。

2016 年，天津银行在深挖存量客户的同时积极开拓新客户，强化名单制和分层营销管理，强化对公业务增长基础；细化对公存款业务考

核制度，促进分支机构完成存款进度，确保对公存款持续稳定增长；加强对公存款各项常规营销工作，并从资产投放入手紧跟资金流向，做好延伸营销，最大化提高投放资金的留存率。截至 2016 年末，天津银行公司存款总额（含保证金存款及其他）3012.11 亿元，较上年末增长 10.81%，占存款总额的 82.44%；截至 2016 年末，天津银行公司存款规模居天津市金融机构首位。

近年来，天津银行依托与天津市发改委、工信部、天津市经济发展研究所等政府部门建立的常态化沟通机制，拓展当地重点项目和业务来源。2016 年，天津银行针对天津地区重点项目制定了《2016 年企业集团客户指引》、《“两行-基金”重大项目投资计划表》、《四批专项建设基金项目信息汇总表》等文件，并针对公司业务条线进行专项布置；对于外埠机构，建立与当地相关政府职能部门有效的信息对接机制，丰富当地重点项目和重要客户信息来源，获取一手的营销信息。结合客户分层管理，天津银行对总行级客户和重点集团客户组织高层对接，实施直接营销，拓展新客户并深化服务存量客户；启动 2016 年度企业类客户分层认定工作，优化调整公司客户结构；围绕“京津冀一体化”金融服务方案和服务京津冀协同发展国家战略，把握营销方向和准入条件，组建专业营销团队，加强区域间协同作业。截至 2016 年末，公司贷款余额（不含票据贴现和应收融资租赁款）为 1822.40 亿元，较上年末大幅增长，占发放贷款和垫款总额的 85.16%，占比较上年末有所上升。

天津银行将大力发展中小微企业业务作为经营转型和调整优化业务结构的重要抓手，不断塑造“中小企业伙伴银行”品牌。2016 年，天津银行下发《2016 年科技金融专项奖励方案》、《各分支机构营销激励费用配置标准》等文件，明确对中小微企业贷款的激励手段，积极拓展科技小巨人企业、高新技术企业、拟上市和已上市企业四类重点客户；与相关政府部

门建立长效机制，了解相关政策变化动态，及时掌握重点客户金融需求；积极与天津市金融工作局沟通联系，获取政府对中小微企业风险补偿机制相关政策，跟进风险补偿机制政策变化；积极推进投贷联动试点工作，成立投资子公司筹备组，推动信贷专营机构改造工作；与多家证券公司合作搭建“银证合作服务平台”，并自主研发了中小微企业网银在线融资申请平台，围绕新三板挂牌、定向增发等业务为企业提供股权、债权一体化的综合金融服务；鼓励分支机构培养科技金融特色支行，并针对科技金融特色支行制定了专项标准。截至 2016 年末，天津银行中小微企业贷款余额 1355.34 亿元，占贷款总额的 74.37%，占比较上年末有所上升；其中，科技型中小微企业贷款余额 195.35 亿元。目前，天津银行正积极推进投贷联动业务，进一步扶持初创期科技型中小企业发展。整体看，天津银行中小微企业信贷业务发展势头良好，专业化程度有所提升。

天津银行投资银行业务条线主要分为债券承销业务、并购业务和资产证券化业务等。2016 年，天津银行获得独立主承销商资格，获准在天津地区独立开展债务融资工具主承销业务资格，全年承销发行债券 28 期，承销规模达 151.3 亿元。贸易融资方面，天津银行在全行范围内开展“跨境人民币劳动竞赛”，跨境人民币结算量大幅增长，2016 年在天津地区完成跨境人民币结算量 64.29 亿元。

总体看，天津银行公司银行业务发展势头良好，中小微企业、投资银行以及投贷联动业务的发展有助于推动公司银行业务的增长以及业务结构的优化。

## 2. 零售银行业务

2016 年，天津银行积极推进零售银行业务转型发展，从机制、队伍、产品、渠道等几个方面入手，促进零售银行业务快速发展。截至 2016 年末，天津银行个人存款余额 642.60 亿元，较上年末增长 2.23%，占吸收存款的 17.58%，

占比略有下降；其中，定期个人存款占比为 74.76%，个人存款稳定性好。截至 2016 年末，天津银行个人贷款总额 285.15 亿元，较上年末增长 15.10%，占发放贷款和垫款总额的 13.32%；其中住房按揭贷款和个人消费贷款在个人贷款总额中的占比分别为 50.92% 和 35.84%。

电子银行方面，2016 年天津银行启动新版手机银行建设项目，在原有金融服务板块和生活支付板块基础上，着力打造特色“生活圈”频道，构建多元化增值服务；持续优化网银系统功能，针对不同客户推出多项新增功能，并完成新一代银企直联系统的上线运行，打造统一、安全的电子银行综合服务平台。截至 2016 年末，天津银行电子渠道客户达到 192 万户，较上年末增长 68.42%；当年电子银行新增交易额达 8250 亿元。2016 年，天津银行不断丰富信用卡产品及产品功能，信用卡业务稳步发展；截至 2016 年末，已累计发行信用卡 16.78 万张，信用卡透支余额 4.17 亿元。

总体看，天津银行零售银行业务稳步发展，产品种类逐步丰富；个人贷款业务和发行理财产品实现较快发展。

### 3. 金融市场业务

2016 年，天津银行积极调整同业及资金业务结构，继续加大市场资金融入力度，同时压缩同业资产，将资金投向收益率更高的投资类资产。截至 2016 年末，天津银行同业资产余额 731.75 亿元，较上年末大幅下降；同业负债余额为 1966.89 亿元，应付债券余额 404.05 亿元，均较上年末大幅增长；其中应付债券余额上升主要是发行同业存单规模较大所致，2016 年末同业存单余额 277.20 亿元。

近年来，天津银行根据宏观经济形势及市场的变化，在保证流动性的基础上，抓住债券市场行情，加大债券投资力度，债券投资规模增速较快。截至 2016 年末，天津银行债券投资余额为 1236.89 亿元，较上年末大幅增长，占

投资资产余额的 39.69%。天津银行债券投资品种主要包括政府债券、金融债券、公司债和资产支持证券，信用债券外部评级大多在 AA 以上。2016 年，天津银行实现债券投资利息收入 29.20 亿元，较上年增长 56.44%。

近年来，天津银行大力开展非标类投资业务。2016 年末，天津银行持有理财产品、资产管理计划和信托受益权余额合计 1858.62 亿元，较上年末增长 32.68%，占投资资产余额的 59.64%。截至 2016 年末，天津银行持有银行理财产品余额为 647.17 亿元，规模较上年末大幅增长；针对非保本理财产品投资，天津银行在对交易对手同业授信管理基础上进一步实行名单制管理，选择全国性商业银行及规模较大、资产管理能力较强的区域性银行，理财资金投向须为评级较高的债券或货币市场工具等标准化资产。2016 年末，天津银行持有资产管理计划余额 858.99 亿元，信托受益权余额 352.47 亿元，上述两项资产主要为委托信托公司、证券公司或基金公司发起的产品，按照信贷资产的风险管理流程进行管理。以上非标类投资均划分至应收款项类投资科目。2016 年，天津银行应收款项类投资除债券投资外其他投资共实现利息收入 92.54 亿元，较上年增长 23.94%，近年来呈较快增长趋势。

理财业务方面，天津银行不断加强理财产品研发和营销力度，为客户提供多样化的理财产品，满足客户多样化金融需求。2016 年，天津银行累计发行理财产品 3048.89 亿元，其中保本理财 1201.26 亿元，非保本理财 1847.63 亿元；截至 2016 年末，天津银行发行理财产品余额 958.68 亿元。

整体看，天津银行积极调整同业及资金业务结构，加大市场资金融入力度，资金运营收益较好，投资利息收入贡献度不断提升。另一方面，银监会近期出台相关政策以及人民银行 MPA 考核对同业及投资类业务发展要求更为严格，后期商业银行同业及投资业务发展可能受到一定影响。

## 六、财务分析

天津银行提供了 2016 年合并财务报表，合并范围包括天津银行及其全资金融租赁公司和控股的两家村镇银行。德勤华永会计师事务所（特殊普通合伙）对财务报表进行了审计，并出具了标准无保留意见的审计报告。

### 1. 资产质量

2016 年，天津银行资产规模增长较快；截至 2016 年末，天津银行资产总额 6573.10 亿元。其中，贷款和垫款占资产总额的比重保持稳定，同业资产占比进一步降低，投资类资产占比持续上升（见附录 2：表 1）。

#### （1）贷款

截至 2016 年末，天津银行贷款和垫款净额 2078.55 亿元，保持较快增长，占资产总额的 31.62%。从贷款行业集中度来看，2016 年天津银行积极支持实体经济发展，制造业贷款投放规模及占公司贷款总额的比重进一步提升。截至 2016 年末，天津银行前五大行业贷款合计占贷款总额的 66.84%，贷款行业集中度整体呈上升态势。其中，第一大贷款行业制造业贷款余额占公司贷款总额的 23.23%（见附录 2：表 2）。房地产贷款方面，天津银行持续压缩该类贷款业务规模，总体授信策略为“择优选择，专业经营，强化管理”，对住房开发贷款和保障性住房开发贷款适度支持，对商用房开发贷款和经营性物业抵押贷款审慎介入，继续实行房地产融资的全口径管理和一致的风险政策。政府融资平台贷款方面，天津银行的总体策略为有效管理总量、优化客户结构、提升综合回报、防范实质风险，继续严格执行监管风险管理要求，提升对地区偿债能力的风险评估和监测能力。截至 2016 年末，天津银行房地产业贷款余额 154.85 亿元，占贷款总额的 7.24%，与房地产业高度相关的建筑业占比 10.59%，占比均较上年末有所下降；政府融资平台贷款余额 135.39 亿元，占贷款总额的 6.33%，规模和占比均进

一步下降。整体看，天津银行贷款行业集中度呈上升趋势，且房地产业与建筑业合计占比较高，需关注行业集中风险。

2016 年，由于宏观经济持续低迷，部分企业及零售客户出现经营困难，导致天津银行信贷资产质量面临下行压力，主要集中在制造业、批发和零售业。因此，天津银行进一步加大核销力度。2016 年，天津银行共核销不良资产 9.23 亿元。截至 2016 年末，天津银行不良贷款余额 31.75 亿元，不良贷款率 1.48%；关注类贷款余额 95.12 亿元，较上年明显增长，占贷款总额的 4.44%；逾期贷款余额 53.90 亿元，较上年有所下降，占贷款总额的 2.52%；逾期 90 天以上贷款与不良贷款的比例为 85.67%；贷款拨备率 2.87%，拨备覆盖率 193.56%（见附录 2：表 3）。整体看，天津银行信贷资产质量仍处于行业较好水平，贷款拨备较充足。

#### （2）同业及投资资产

2016 年，天津银行调整资产结构，进一步压缩同业资产的规模，将资金配置到收益相对较高的投资类资产。截至 2016 年末，天津银行同业资产余额 731.75 亿元，占资产总额的 11.13%，规模及占比均有所下降；其中，存放同业款项余额为 261.18 亿元，主要为存放境内同业款项；买入返售金融资产余额为 332.77 亿元，标的主要为债券、银行承兑汇票及信贷资产受益权。

天津银行投资类资产主要包括债券投资以及理财产品、资产管理计划、信托受益权等非标投资。2016 年以来，天津银行投资类资产规模上升明显，2016 年末投资类资产余额 3109.22 亿元，占资产总额的 47.30%。债券投资方面，2016 年天津银行加大债券投资力度，积极配置债券以应对流动性风险，改善流动性指标，同时获取相对较高且稳定的固定收益；另一方面，为丰富债券投资品种，推动创新业务发展，天津银行投资世界银行发行的 SDR 计价债券，参与人民币国际化进程。截至 2016 年末，天津银行债券投资余额 1236.89 亿元，债券投资品种

以政府债券、金融债券为主，上述两类债券投资余额合计占债券投资余额的 77.63%，其余主要是信用等级在 AA 以上的公司债券，信用风险较小。非标投资方面，天津银行持有的理财产品主要由全国性银行及部分规模较大、资产管理能力较强的区域银行发行，非保本理财投向须为评级较高的债券资产、货币市场工具等标准化资产；持有的资产管理计划和信托产品主要为天津银行委托信托公司、证券公司或基金公司发起设立的产品。截至 2016 年末，天津银行理财产品和资产管理计划余额分别为 647.17 亿元和 858.99 亿元，较上年末均大幅增长，信托计划投资余额 352.47 亿元，较上年末有所下降，天津银行将上述资产全部纳入应收款项类投资科目，该科目共计提减值准备 6.97 亿元（见附录 2：表 4）。天津银行在同业授信管理的基础上对交易对手实行名单制管理，由授信部统一进行审批管理。整体看，天津银行投资类资产面临的信用风险可控。

### （3）表外业务

天津银行的表外业务品种主要是开出银行承兑汇票，另有少量保函和信用证等业务。截至 2016 年末，天津银行开出银行承兑汇票余额 486.12 亿元，规模较上年末有所下降。承兑汇票保证金存款余额 135.37 亿元，保证金覆盖比例较低，存在一定风险敞口。

总体看，天津银行贷款和垫款规模增长较快，贷款拨备保持充足水平；理财产品、资产管理计划以及信托受益权等非标投资资产规模较大，需关注其对资产质量以及流动性管理带来的压力。

## 2. 经营效率与盈利能力

2016 年，天津银行实现营业收入 119.12 亿元，较上年略有增长但增速显著放缓（见附录 2：表 5）。天津银行营业收入以利息净收入为主，2016 年实现利息净收入 103.59 亿元，较上年有所下降，占营业收入的 86.96%。2016 年，天津银行全年实现手续费及佣金净收入 14.02

亿元，较上年快速增长，主要是由于理财服务费、代理服务及委托服务手续费大幅增加所致。

天津银行利息收入主要来自贷款和垫款、债券以及应收款项类投资。2016 年，受央行多次降息以及同业竞争激烈等影响，天津银行传统信贷业务利息收入有所下降，加之部分买入返售金融资产到期，导致同业资产利息收入有所下降；投资类资产规模上升带来的收益在一定程度上缓解了传统利息收入的增长压力。2016 年，天津银行实现利息收入 252.03 亿元，其中贷款和垫款利息收入 100.15 亿元，债券、理财产品、信托计划、资产管理计划等投资类资产利息收入 121.74 亿元。天津银行利息支出主要来自吸收存款和同业负债。2016 年，由于天津银行主动增加较低成本的客户存款以优化存款结构，加之央行多次降准，天津银行客户存款付息率有所下降，但由于客户存款规模保持增长态势，天津银行存款利息支出略有上升；由于 2016 年同业市场流动性增加、利率下降，导致天津银行同业负债利息支出大幅下降；另一方面，由于加大同业存单以及债券的发行，天津银行应付债券利息支出大幅增加。2016 年，天津银行利息支出 148.43 亿元，较上年下降 7.10%。

天津银行营业支出主要为业务及管理费和资产减值损失。2016 年，随着业务规模的扩大以及网点数量的增加，天津银行业务及管理费支出进一步上升，2016 年为 32.51 亿元，成本收入比为 27.52%，成本控制能力强。受资产规模整体上升和不良贷款持续增加的影响，天津银行加大了资产减值损失准备的计提力度，2016 年资产减值损失为 23.53 亿元，其中贷款减值损失为 18.66 亿元。

受营业收入增长乏力以及资产减值损失增加等因素影响，同时在“营改增”政策影响和支援天津市企业降成本的情况下，2016 年天津银行净利润有所下滑。2016 年，天津银行实现拨备前利润总额 80.63 亿元，净利润 45.18 亿元；拨备前平均资产收益率为 1.32%，平均资产收

益率为 0.74%，平均净资产收益率为 12.05%，盈利水平呈下降趋势。

总体看，受利差收窄以及减值损失上升的影响，天津银行营业收入增长放缓，盈利水平有待提升。

### 3. 流动性

2016 年以来，天津银行加大了市场资金融入力度，市场融入资金占负债总额的比重较上年末进一步上升，存款占比有所下降。截至 2016 年末，天津银行负债总额 6155.55 亿元，较上年末增长较快，其中市场融入资金占负债总额的 38.52%。天津银行市场融入资金渠道主要为同业存放以及同业存单、次级债券、金融债券和二级资本债券的发行。截至 2016 年末，天津银行同业存放余额 1193.33 亿元；应付债券余额 404.05 亿元，较上年末大幅上升，主要是同业存单发行力度加大所致。截至 2016 年末，天津银行客户存款余额 3654.71 亿元，占负债总额的 59.37%。从存款期限来看，活期存款占比 48.21%，占比有所下降；从客户结构来看，公司存款占比 82.44%，占比基本保持稳定。整体看，天津银行公司存款占比较高，存款结构有待优化。

从现金流状况看，2016 年主要受贷款规模增长影响，天津银行经营性活动现金净流量有所减少；随着投资力度的加大，天津银行投资性现金流保持净流出状态；受 H 股上市募集资金、发行同业存单等因素影响，筹资性活动现金净流入规模不断增加（见附录 2：表 6）。总体看，天津银行现金流趋紧。

短期流动性方面，由于天津银行持有较大规模的政府债券和金融债券，均为优质的流动性资产，短期流动性风险可控。天津银行流动性覆盖率较高，净稳定资金比例保持在充裕水平。2016 年末，天津银行流动性比例 34.39%，流动性覆盖率 102.37%，净稳定资金比例 102.60%，流动性水平较好（见附录 2：表 7）。

整体看，天津银行业务的快速发展对资金的需求较大，融资渠道不断扩大，流动性较好；

另一方面，天津银行持有较大规模的理财产品、资产管理计划、信托受益权等非标资产，这将带来一定的流动性管理压力。

### 4. 资本充足性

2016 年，天津银行主要通过增资扩股和利润留存等途径补充资本。2016 年 3 月，天津银行完成发行 9.45 亿股境外上市外资股(H 股)股票，实际筹得募集资金净额折合人民币 56.54 亿元，核心一级资本得到补充。截至 2016 年末，天津银行股东权益 417.55 亿元，其中股本总额 60.71 亿元，资本公积 107.00 亿元，未分配利润 150.04 亿元。

2016 年，随着业务规模的扩张，天津银行风险加权资产快速增长；截至 2016 年末，天津银行风险加权资产余额 4375.59 亿元，风险资产系数 66.57%。截至 2016 年末，天津银行股东权益/资产总额为 6.35%，财务杠杆水平不高；资本充足率为 11.88%，一级资本充足率和核心一级资本充足率均为 9.48%，资本较充足（见附录 2：表 8）。

## 七、债券偿付能力分析

### 1. 金融债券偿付能力

截至本报告出具日，天津银行已发行且尚在存续期内的金融债券余额 50 亿元，金融债券偿付顺序位于次级债券及二级资本债券之前。以天津银行 2015 年末和 2016 年末财务数据为基础进行简单计算，天津银行经营活动现金流入量、可快速变现资产、净利润和股东权益对金融债券本金的保障倍数见表 6。总体看，天津银行对已发行金融债券的偿付能力强。

表 6 金融债券保障情况 单位：亿元/倍

项目	2016 年末	2015 年末
金融债券本金	50.00	50.00
经营活动现金流入量/金融债券本金	21.31	23.60
可快速变现资产/金融债券本金	37.55	40.10
净利润/金融债券本金	0.90	0.99
股东权益/金融债券本金	8.35	6.65



## 2. 次级债券及二级资本债券偿付能力

截至本报告出具日，天津银行已发行且在存续期内的次级债券及二级资本债券本金合计为 77 亿元，以上两类债券同顺位受偿。以 2015 年末和 2016 年末财务数据为基础进行简单计算，天津银行可快速变现资产、净利润和股东权益对次级债券及二级资本债券本金的保障倍数见表 7。总体看，天津银行对已发行次级债券及二级资本债券的偿付能力强。

表 7 次级债券及二级资本债券保障情况 单位：亿元/倍

项目	2016 年末	2015 年末
次级债券及二级资本债券本金	77.00	77.00
可快速变现资产/次级债券及二级资本债券本金	24.38	26.04
净利润/次级债券及二级资本债券本金	0.59	0.64
股东权益/次级债券及二级资本债券本金	5.42	4.32

## 八、评级展望

2016 年，天津银行公司治理及内部控制体系运行良好，风险管理体系较为健全，贷款及投资资产规模增长较快，信贷资产质量较稳定，贷款拨备充足；成本控制水平较好，资本较充足；但受利差小幅收窄，同时减值损失上升的影响，盈利水平有待提升。2016 年 3 月，天津银行在香港联合交易所挂牌交易，募集资金净额折合人民币 56.54 亿元，资本实力得到提升。此外，滨海新区的快速发展、京津冀协同发展战略的实施、天津自贸区的设立和“一带一路”战略的落实为天津银行的发展提供了良好的外部环境。另一方面，宏观经济增速的放缓、经济结构调整以及利率市场化等因素，仍对银行业盈利的增长及资产质量形成一定压力。综上，联合资信认为，在未来一段时期内天津银行信用水平将保持稳定。

## 附录 1 组织结构图

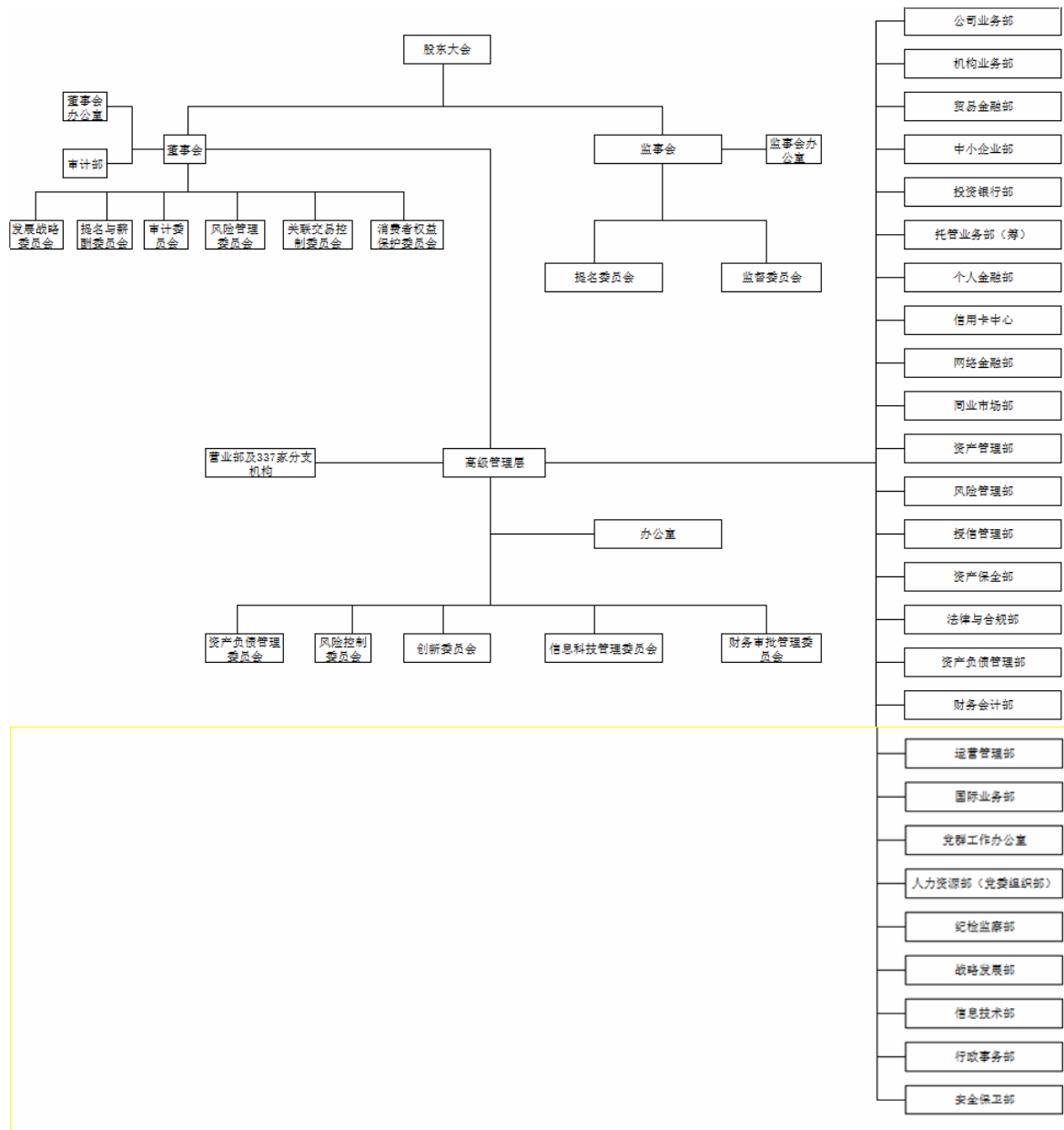

## 附录 2 主要财务数据及指标

表 1 资产负债结构 单位：亿元/%

项目	2016 年末		2015 年末		2014 年末	
	金额	占比	金额	占比	金额	占比
现金类资产	581.08	8.84	621.07	10.98	626.89	13.09
同业资产	731.75	11.13	1145.67	20.25	1213.10	25.33
贷款和垫款	2078.55	31.62	1795.71	31.74	1664.61	34.76
投资类资产	3109.22	47.30	2034.59	35.97	1234.00	25.77
其他类资产	72.50	1.11	59.64	1.06	49.99	1.05
<b>合计</b>	<b>6573.10</b>	<b>100.00</b>	<b>5656.68</b>	<b>100.00</b>	<b>4788.59</b>	<b>100.00</b>
市场融入资金	2370.94	38.52	1812.51	34.04	1499.30	33.32
客户存款	3654.71	59.37	3346.91	62.86	2894.67	64.33
其他类负债	129.90	2.11	164.78	3.10	105.72	2.35
<b>合计</b>	<b>6155.55</b>	<b>100.00</b>	<b>5324.20</b>	<b>100.00</b>	<b>4499.69</b>	<b>100.00</b>

数据来源：天津银行年度报告，联合资信整理。

表 2 前五大贷款行业分布 单位：%

2016 年末		2015 年末		2014 年末	
行业	占比	行业	占比	行业	占比
制造业	23.23	制造业	18.49	制造业	16.98
批发和零售业	18.38	批发和零售业	18.38	批发和零售业	16.67
建筑业	10.59	建筑业	12.42	房地产业	9.06
水利、环境和公共设施管理业	7.40	房地产业	9.20	建筑业	8.90
房地产业	7.24	水利、环境和公共设施管理业	6.68	水利、环境和公共设施管理业	6.39
<b>合计</b>	<b>66.84</b>	<b>合计</b>	<b>65.18</b>	<b>合计</b>	<b>58.00</b>

数据来源：天津银行年度报告，联合资信整理。

表 3 贷款质量 单位：亿元/%

贷款分类	2016 年末		2015 年末		2014 年末	
	余额	占比	余额	占比	余额	占比
正常	2013.13	94.07	1756.57	95.15	1629.21	95.79
关注	95.12	4.44	64.66	3.50	53.05	3.12
次级	26.24	1.23	14.33	0.78	14.83	0.87
可疑	1.78	0.08	6.41	0.35	1.79	0.11
损失	3.73	0.17	4.07	0.22	1.88	0.11
<b>不良贷款</b>	<b>31.75</b>	<b>1.48</b>	<b>24.81</b>	<b>1.34</b>	<b>18.50</b>	<b>1.09</b>
<b>贷款合计</b>	<b>2140.01</b>	<b>100.00</b>	<b>1846.04</b>	<b>100.00</b>	<b>1700.76</b>	<b>100.00</b>
<b>逾期贷款</b>	<b>53.90</b>	<b>2.52</b>	<b>58.63</b>	<b>3.17</b>	<b>43.05</b>	<b>2.52</b>
<b>拨备覆盖率</b>		<b>193.56</b>		<b>202.84</b>		<b>238.15</b>
<b>贷款拨备率</b>		<b>2.87</b>		<b>2.73</b>		<b>2.61</b>

数据来源：天津银行年度报告，联合资信整理。

表4 投资资产结构 单位：亿元/%

项目	2016年末		2015年末		2014年末	
	余额	占比	余额	占比	余额	占比
债券投资	1236.89	39.69	636.25	31.19	522.76	42.32
理财产品	647.17	20.77	353.05	17.31	155.62	12.60
资产管理计划	858.99	27.56	640.88	31.42	315.16	25.52
信托受益权	352.47	11.31	406.93	19.95	240.91	19.51
基金	18.24	0.59	2.00	0.10	-	-
权益工具	0.59	0.02	0.59	0.03	0.59	0.05
长期股权投资	1.85	0.06	-	-	-	-
<b>投资资产总额</b>	<b>3116.19</b>	<b>100.00</b>	<b>2039.70</b>	<b>100.00</b>	<b>1235.04</b>	<b>100.00</b>
减：投资资产减值准备	6.97	-	5.11	-	1.04	-
<b>投资资产净额</b>	<b>3109.22</b>	-	<b>2034.59</b>	-	<b>1234.00</b>	-

数据来源：天津银行年度报告，联合资信整理。

表5 盈利情况 单位：亿元/%

项目	2016年	2015年	2014年
营业收入	119.12	119.02	99.16
利息净收入	103.59	106.79	91.49
手续费及佣金净收入	14.02	9.96	5.24
投资收益	0.69	1.30	0.75
营业支出	61.33	55.76	42.37
业务及管理费	32.51	26.81	23.49
资产减值损失	23.53	17.58	9.75
净利润	45.18	49.32	44.29
净利差	1.43	1.74	1.73
拨备前利润总额	80.63	81.05	66.79
成本收入比	27.52	22.49	23.63
拨备前资产收益率	1.32	1.55	1.51
平均资产收益率	0.74	0.94	1.00
平均净资产收益率	12.05	15.88	18.32

数据来源：天津银行年度报告，联合资信整理。

表6 现金流情况 单位：亿元

项目	2016年	2015年	2014年
经营性现金流净额	495.27	726.99	351.48
投资性现金流净额	-963.19	-730.62	-57.76
筹资性现金流净额	301.84	101.10	23.68
现金及现金等价物净增加额	-161.95	99.17	322.17
期末现金及现金等价物余额	522.31	684.26	585.09

数据来源：天津银行年度报告，联合资信整理。

表7 流动性指标 单位: %

项 目	2016年末	2015年末	2014年末
流动性比例	34.39	43.14	38.12
存贷比	58.57	55.93	58.51
流动性覆盖率	102.37	-	-
净稳定资金比例	102.60	-	-

数据来源: 天津银行年度报告, 联合资信整理。

表8 资本充足情况 单位: 亿元/%

项 目	2016年末	2015年末	2014年末
资本净额	519.69	432.88	339.83
核心一级资本净额	414.70	330.18	286.86
风险加权资产余额	4375.59	3539.50	2694.79
风险资产系数	66.57	62.57	56.28
股东权益/资产总额	6.35	5.88	6.03
资本充足率	11.88	12.23	12.61
一级资本充足率	9.48	9.33	10.64
核心一级资本充足率	9.48	9.33	10.64

数据来源: 天津银行年度报告, 联合资信整理。

### 附录3 商业银行主要财务指标计算公式

现金类资产	现金+存放中央银行款项
同业资产	存放同业及其他金融机构款项+拆出资金+买入返售金融资产
市场融入资金	同业及其他金融机构存放款项+拆入资金+卖出回购金融资产+同业存单+发行的债券
投资资产	交易性金融资产+衍生金融资产+可供出售金融资产+持有至到期投资+应收款项类投资+长期股权投资+投资性房地产
可快速变现资产	现金+存放中央银行款项+存放同业款项+拆出资金+交易性金融资产+买入返售金融资产+可供出售金融资产
单一最大客户贷款比例	最大单一客户贷款余额/资本净额×100%
最大十家客户贷款比例	最大十家客户贷款余额/资本净额×100%
不良贷款率	不良贷款余额/贷款余额×100%
贷款拨备率	贷款损失准备金余额/贷款余额×100%
拨备覆盖率	贷款损失准备金余额/不良贷款余额×100%
利率敏感度	利率平移一定基点导致净利息收入变动额/全年净利息收入×100%
超额存款准备金率	(库存现金+超额存款准备金)/存款余额×100%
流动性比例	流动性资产/流动性负债×100%
净稳定资金比例	可用的稳定资金/业务所需的稳定资金×100%
流动性覆盖率	(流动性资产/未来30日内资金净流出)×100%
存贷比	贷款余额/存款余额×100%
风险资产系数	风险加权资产/资产总额×100%
资本充足率	资本净额 /各项风险加权资产×100%
核心资本充足率	核心资本净额 /各项风险加权资产×100%
核心一级资本充足率	核心一级资本净额/各项风险加权资产×100%
一级资本充足率	一级资本净额/各项风险加权资产×100%
杠杆率	(一级资本-一级资本扣减项)/调整后的表内外资产余额×100%
净利差	(利息收入/生息资产-利息支出/付息负债)×100%
成本收入比	业务及管理费用/营业收入×100%
拨备前资产收益率	拨备前利润总额/[期初资产总额+期末资产总额]/2] ×100%
平均资产收益率	净利润/[期初资产总额+期末资产总额]/2] ×100%
平均净资产收益率	净利润/[期初净资产总额+期末净资产总额]/2] ×100%

## 附录 4-1 商业银行主体长期信用等级设置及其含义

联合资信商业银行主体长期信用等级划分为三等九级，符号表示为：AAA、AA、A、BBB、BB、B、CCC、CC、C。除AAA级，CCC级（含）以下等级外，每一个信用等级可用“+”、“-”符号进行微调，表示略高或略低于本等级。详见下表：

信用等级设置	含 义
AAA	偿还债务的能力极强，基本不受不利经济环境的影响，违约风险极低
AA	偿还债务的能力很强，受不利经济环境的影响不大，违约风险很低
A	偿还债务能力较强，较易受不利经济环境的影响，违约风险较低
BBB	偿还债务能力一般，受不利经济环境影响较大，违约风险一般
BB	偿还债务能力较弱，受不利经济环境影响很大，违约风险较高
B	偿还债务的能力较大地依赖于良好的经济环境，违约风险很高
CCC	偿还债务的能力极度依赖于良好的经济环境，违约风险极高
CC	在破产或重组时可获得保护较小，基本不能保证偿还债务
C	不能偿还债务

## 附录 4-2 商业银行中长期债券信用等级设置及其含义

联合资信商业银行中长期债券信用等级设置及含义同主体长期信用等级。

## 附录 4-3 评级展望设置及其含义

联合资信评级展望是对信用等级未来一年左右变化方向和可能性的评价。联合资信评级展望含义如下：

评级展望设置	含 义
正面	存在较多有利因素，未来信用等级提升的可能性较大
稳定	信用状况稳定，未来保持信用等级的可能性较大
负面	存在较多不利因素，未来信用等级调低的可能性较大
发展中	特殊事项的影响因素尚不能明确评估，未来信用等级可能提升、降低或不变