

联合资信评估有限公司

承诺书

本机构承诺出具的贵阳银行股份有限公司 2015 年二级资本债券信用评级报告不存在虚假记载、误导性陈述或重大遗漏，并对其真实性、准确性及完整性负责。

联合资信评估有限公司

二零一五年十二月八日



信用等级公告

联合[2015] 2469号

联合资信评估有限公司通过对贵阳银行股份有限公司主体信用状况及拟发行的2015年二级资本债券（不超过人民币10亿元）进行综合分析和评估，确定

贵阳银行股份有限公司

主体长期信用等级为 AA⁺

2015年二级资本债券信用等级为 AA

评级展望为稳定

特此公告。

联合资信评估有限公司

二零一五年十二月八日



地址：北京市朝阳区建国门外大街2号中国人保财险大厦17层

电话：(010) 85679696

传真：(010) 85679228

邮编：100022

网址：www.lhratings.com

贵阳银行股份有限公司

2015年二级资本债券信用评级报告

评级结果

主体长期信用等级: AA⁺
二级资本债券信用等级: AA
评级展望: 稳定

评级时间

2015年12月8日

主要数据

项 目	2015年 6月末	2014 年末	2013 年末	2012 年末
资产总额(亿元)	1858.75	1561.00	1225.49	1057.19
股东权益(亿元)	121.40	107.11	79.58	66.78
不良贷款率(%)	1.31	0.81	0.59	0.60
拨备覆盖率(%)	266.66	400.43	556.84	615.93
贷款拨备率(%)	3.50	3.26	3.31	3.70
流动性比例(%)	45.80	59.08	49.80	52.64
存贷比(%)	50.61	53.71	52.15	53.41
股东权益/资产总额(%)	6.53	6.86	6.49	6.32
资本充足率(%)	12.10	13.54	14.40	15.49
核心资本充足率(%)	-	-	-	11.40
一级资本充足率(%)	9.83	10.81	10.96	-
核心一级资本充足率(%)	9.83	10.81	10.96	-
项 目	2015年 1~6月	2014年	2013年	2012年
营业收入(亿元)	36.22	57.43	38.22	34.69
净利润(亿元)	15.06	24.47	18.09	16.17
净利差(%)	3.89	3.93	3.48	3.50
成本收入比(%)	24.87	27.19	31.05	29.86
平均资产收益率(%)	1.76	1.76	1.58	1.72
平均净资产收益率(%)	26.37	26.22	24.72	27.03

注: ①.2012年资本充足率、核心资本充足率均按照《商业银行资本充足率管理办法》口径计算; 2013~2014年以及2015年6月末资本充足率、一级资本充足率、核心一级资本充足率按照《商业银行资本管理办法(试行)》口径计算。

②.2015年上半年收益率指标为经简单年化计算得到。

分析师

温丽伟 张煜乾 丁倩岩

电话: 010-85679696

传真: 010-85679228

邮箱: lianhe@lhratings.com

地址: 北京市朝阳区建国门外大街2号
中国人保财险大厦17层(100022)

网址: www.lhratings.com

评级观点

近年来, 贵阳银行股份有限公司(以下简称“贵阳银行”)公司治理机制不断完善, 内部控制及风险管理水平不断提升; 结合自身定位逐步打造以中小企业金融为主体, 专注于社区金融、互联网金融和科技金融的综合化金融集团, 主营业务在贵阳地区保持较强的竞争力; 盈利水平良好, 不良呈上升趋势, 资本处于较充足水平。

联合资信评估有限公司确定贵阳银行股份有限公司主体长期信用等级为 AA⁺, 拟发行的2015年二级资本债券(不超过10亿元)信用等级为 AA, 评级展望为稳定, 该评级结论反映了本次二级资本债券的违约风险很低。

优势

- 国务院于2012年初出台《关于进一步促进贵州经济社会又好又快发展的若干意见》, 为贵州省未来几年的经济发展注入强劲动力, 这也使贵阳银行面临良好发展契机;
- 资产规模稳步提升, 各项业务发展较快, 小微企业业务发展势头良好, 在当地市场保持较强的竞争力, 社区金融和科技金融业务稳步发展;
- 内控机制不断完善, 治理水平逐步提高;
- 盈利能力强, 资本较充足。

关注

- 业务规模的增长、跨区域经营及市场竞争环境的变化对风险管理等方面提出更高要求, 全面风险管理尚待强化;
- 房地产贷款规模增长较快, 房地产及相关性较高的建筑业贷款合计占比高, 应收款项类投资资金主要投向房地产, 易受到房地产市场波动的影响;
- 政府融资平台类贷款及投向平台企业的非

标类投资规模较大，表外业务风险敞口相对较大，面临的风险需关注；

- 不良贷款和逾期贷款规模和占比持续上升，信贷资产质量面临下行压力；
- 宏观经济增速放缓、经济结构调整以及利率市场化等因素对商业银行的业务发展、资产质量产生影响。

声 明

一、本报告引用的资料主要由贵阳银行股份有限公司（以下简称“发行人”）提供，联合资信评估有限公司（以下简称“联合资信”）对以上资料的真实性、准确性和完整性不作任何保证。

二、除因本次评级事项联合资信与发行人构成委托关系外，联合资信、评级人员与发行人不存在任何影响评级行为独立、客观、公正的关联关系。

三、联合资信与评级人员履行了实地调查和诚信义务，有充分理由保证所出具的评级报告遵循了真实、客观、公正的原则。

四、本报告的评级结论是联合资信依据合理的内部信用评级标准和程序做出的独立判断，未因发行人和其他任何组织或个人的不当影响改变评级意见。

五、本报告用于相关决策参考，并非是某种决策的结论、建议。

六、本次信用评级结果的有效期为发行人本次发行的“2015年二级资本债券（不超过10亿元）”的存续期，根据跟踪评级的结论，本次债券的信用等级有可能发生变化。



一、主体概况

贵阳银行股份有限公司前身为贵阳市城市合作银行，由原贵阳市 25 家城市信用社及联社的股东、贵阳市财政局于 1997 年共同发起设立；1998 年更名为贵阳市商业银行，2010 年 9 月更名为贵阳银行股份有限公司（以下简称“贵阳银行”）。历经数次增资扩股，截至 2015 年 6 月末贵阳银行股本为 17.99 亿元，前五大股东及持股比例见表 1。

表 1 前五大股东持股比例 单位：%

序号	股东名称	持股比例
1	贵阳市国有资产投资管理公司	19.46
2	贵州产业投资（集团）有限责任公司	8.34
3	遵义市国有资产投融资经营管理有限责任公司	5.56
4	贵州神奇投资有限公司	3.98
5	贵阳金阳建设投资（集团）有限公司	3.89
合计		41.23

贵阳银行经营范围包括吸收公众存款；发放短期、中期和长期贷款；办理国内结算；办理票据贴现、承兑；发行金融债券；代理发行、代理兑付、承接政府债券；买卖政府债券；从事同业拆借；提供信用证服务及担保；代理收付款项及代理保险业务；提供保险箱业务；办理地方财政信用周转使用资金的委托贷款业务；经监管机构批准的各项代理业务；外汇存款；外汇贷款；外汇汇款；国际结算；外币兑换；同业外汇拆借；结汇、售汇；资信调查、咨询和见证业务；经监管机构批准的其他业务。

截至 2015 年 6 月末，贵阳银行在贵阳市内设有总行营业部和 137 家支行，在贵州省毕节市、凯里市、遵义市、都匀市、安顺市、铜仁市、兴义市、六盘水市、四川省成都市分别设有分行。贵阳银行于 2011 年 12 月投资设立控股子公司广元市贵商村镇银行股份有限公司（以下简称“广元村镇银行”），持股比例 51%；在岗员工 3662 人。

截至 2014 年末，贵阳银行资产总额 1561.00 亿元，其中贷款及垫款净额 677.86 亿元；负债

总额 1453.88 亿元，其中客户存款余额 1304.52 亿元；所有者权益 107.11 亿元；不良贷款率 0.81%，拨备覆盖率 400.43%；根据《商业银行资本管理办法（试行）》计算的资本充足率为 13.54%，一级资本充足率为 10.81%，核心一级资本充足率为 10.81%。2014 年，贵阳银行实现营业收入 57.43 亿元，净利润 24.47 亿元。

截至 2015 年 6 月末，贵阳银行资产总额 1858.75 亿元，其中贷款及垫款净额 751.63 亿元；负债总额 1737.35 亿元，其中客户存款余额 1538.96 亿元；所有者权益 121.40 亿元；不良贷款率 1.31%，拨备覆盖率 266.66%；根据《商业银行资本管理办法（试行）》计算的资本充足率为 12.10%，一级资本充足率为 9.83%，核心一级资本充足率为 9.83%。2015 年 1~6 月，贵阳银行实现营业收入 36.22 亿元，净利润 15.06 亿元。

注册地址：贵州省贵阳市中华北路 77 号
法定代表人：陈宗权

二、本次债券概况

1. 本次二级资本债券概况

本次二级资本债券拟发行规模不超过 10 亿元，具体发行条款以发行人与主承销商共同确定并经主管部门审批通过的内容为准。

2. 本次债券性质

本次债券本金和利息的清偿顺序在发行人的存款人和一般债权人之后，股权资本、其他一级资本工具和混合资本工具之前；本次债券与发行人已发行的与本次债券偿还顺序相同的其他次级债务处于同一清偿顺序，与未来发行人可能发行的其他二级资本债券同顺位受偿；除非发行人结业、倒闭或清算，投资者不得要求发行人加速偿还本次债券的本金和利息。

当触发事件发生时，发行人有权在无需获得债券持有人同意的情况下自触发事件发生日次日起不可撤销的对本次债券以及已发行的其

他一级资本工具的本金进行全额减记，任何尚未支付的累积应付利息亦将不再支付。当债券本金被减记后，债券即被永久性注销，并在任何条件下不再被恢复。触发事件指以下两者中的较早者：（1）银监会认定若不进行减记发行人将无法生存；（2）银监会认定若不进行公共部门注资或提供同等效力的支持发行人将无法生存。

3. 本次债券募集资金用途

本次债券的募集资金将用于充实发行人的资本基础，补充二级资本，提升资本充足率，以增强发行人的营运实力，提高抗风险能力，支持业务持续稳定发展。

联合资信认为，二级资本债券是被中国银监会2012年颁布的《商业银行资本管理办法(试行)》所认可的二级资本工具，可以用于补充商业银行二级资本。二级资本债券设有全额减记条款，一方面，二级资本债券具有更强的资本属性和吸收损失的能力，另一方面，一旦触发全额减记条款，二级资本债券的投资者将面临较大的损失。但是，二级资本债券减记触发事件不易发生。

三、营运环境分析

1. 宏观经济环境分析

（1）国际经济环境

金融危机爆发以来，各国政府财政支出高速增长，发达经济体政府债务负担加重，金融危机已演变为主权债务危机。为恢复经济增长，主要经济体都采取了大量的经济刺激政策和金融纾困手段。在各种经济政策和救助工具拉动下，全球经济增长呈现分化发展趋势。2014年，世界经济在温和复苏中进一步分化调整，发达经济体经济运行分化加剧，发展中经济体增长放缓；货币政策措施分化严重，国际金融市场动荡加剧；世界经济复苏依旧艰难曲折。

美国经济增长内生动力持续增强，政府去

杠杆逐步放缓，美国国会通过的财政拨款预算法案，进一步拓展了美国财政空间，减轻了财政减支对经济增长的消极影响。随着美国经济形势的好转，2014年10月，美国完全退出量化宽松，同时明确下一步政策重点将转向加息。美国政策的转变可能引发国际资本流动的微妙变化，加剧国际金融市场的不确定性，也给新兴经济体带来挑战。欧债危机爆发以来，欧盟采取了欧洲稳定机制、宽松货币政策、加持主权债务等举措，经济开始驶入复苏轨道，2014年欧盟实现了正增长，但仍然没有摆脱低迷状态，失业率居高不下，内需疲软，通货膨胀率持续走低，公共和私营部门债务过高等，都将是欧洲经济复苏面临的严峻问题。在“安倍经济学”指导下，日本政府开始推行以“量化和质化宽松货币政策(QQE)、灵活的财政政策、结构性改革”作为核心的经济增长战略，日本经济在短期内强劲反弹，但受内在增长动力不足和消费税上调的影响，经济增速明显放缓，安倍经济学对日本经济的长远影响有待观察。

随着美国政策重点的转变，国际金融市场动荡的风险将会增大，部分新兴经济体面临较大的资金外流和货币贬值压力。除动荡的外部金融环境外，新兴经济体内部也正面临各种结构性问题的挑战，使得新兴经济体的脆弱性更为突出，经济下行风险仍然存在。

（2）国内经济环境

在金融危机期间，中国经济在以政府投资和宽松的货币政策为主的经济刺激政策推动下，经济增长率保持在9%以上，在应对外部市场冲击和恢复经济增长方面效果明显。然而经济刺激政策的实施导致了通货膨胀不断攀升和经济结构矛盾加剧。2012年疲弱的外需环境及国内生产成本的上涨，导致我国外贸进出口总额增速下降明显，同时也极大地影响了国内实体经济的发展。2012年央行两次下调存款准备金率和两次降息，以及持续的进行逆回购操作，保证了市场的流动性，全年货币供给保持平稳增长，保障了实体经济的平稳发展。2013年，

我国明确了“稳增长、调结构、促改革”的政策思路，经济发展呈现稳中向好的态势。2014年，我国经济发展进入“新常态”，政府将稳增长和调结构并重，创新宏观调控的思路和方式，简政放权，定向调控，保证了国民经济在新常态下的平稳运行。2014年我国经济结构持续优化，消费对经济增长的贡献度逐步提升，成为经济增长的首要拉动因素。同时，与改善民生密切相关的就业与居民收入指标表现良好，化解产能过剩和节能减排也取得一定进展。但受到制造业持续产能过剩、需求不足，以及房地产市场调整带动房地产投资下行等因素的影响，我国投资增长乏力，是拖累当前经济增长的主要原因。此外，企业经营依然困难，融资瓶颈约束明显，也对经济增长造成一定的负面影响。经初步核算，2014年，我国GDP增长率为7.4%，同比下降0.3个百分点；CPI增长率为2.0%，同比下降0.6个百分点，增速有所

放缓（见表2）。

目前，我国处于经济增长速度换挡期、结构调整阵痛期、前期刺激政策消化期，三期叠加的结果是较大的经济下行压力。在经济发展新常态下，如何打造经济增长的新引擎，调整经济结构，优化资源配置，增强可持续发展的动力是国内经济面临的重要挑战。展望2015年，我国经济运行国际环境总体趋好，世界经济将继续保持复苏态势，但主要发达经济体宏观政策调整、地缘政治冲突等也带来了一些风险和不确定性。国内基本面和改革因素仍可支撑经济增长，政府定向调控政策效应逐步释放，加大简政放权、允许民间资本创办金融机构以及加大推动市场化、财税体制等多领域改革等，对经济增长潜力的提高作用将在未来一段时间逐步显现，对2015年的经济增长具有正面作用，我国经济整体将保持平稳发展。

表2 宏观经济主要指标 单位：%/亿美元

项目	2014年	2013年	2012年	2011年	2010年
GDP增长率	7.4	7.7	7.8	9.2	10.3
CPI增长率	2.0	2.6	2.6	5.4	3.3
PPI增长率	-1.9	-1.9	-1.7	6.0	5.5
M2增长率	12.2	13.6	13.8	13.6	19.0
固定资产投资增长率	15.7	19.3	20.3	23.8	23.8
社会消费品零售总额增长率	10.9	13.1	14.3	17.1	18.3
进出口总额增长率	2.3	7.6	6.2	22.5	34.7
进出口贸易差额	23489	2592	2311	1551	1831

资料来源：国家统计局、人民银行、Wind 资讯。

注：2014年进出口贸易差额的单位为亿元。

（3）贵阳市经济、金融发展概况

贵阳市位于中国西南部云贵高原东部、贵州省中部。贵阳市是贵州省省会，也是贵州省经济、政治、文化中心。贵阳市已经形成以冶金、机械、化工、食品、建筑业为支柱产业的工业体系。贵阳市拥有丰富的自然和旅游资源，当地政府着力发展旅游、金融等为主的第三产业。

近年来，贵阳市经济总体呈较快增长态势。2014年，贵阳市实现地区生产总值2497.27亿

元，较上年增长13.9%；其中，第一产业增加值108.02亿元，增长6.6%；第二产业增加值976.59亿元，增长13.9%；第三产业增加值1412.66亿元，增长14.3%；三次产业结构为4.3:39.1:56.6。2014年，贵阳市财政总收入654.69亿元，较上年增长16.1%；规模以上工业增加值636.06亿元，较上年增长12.2%；全年固定资产投资完成2336.06亿元，较上年增长19.3%；社会消费品零售总额888.58亿元，较上年增长13.1%。

与经济发达地区相比，贵阳市银行业金融机构同业竞争相对缓和，但近几年花旗、中信、招商、浦发等一批中外资商业银行的陆续进入，加大了当地银行业金融机构的同业竞争压力。截至 2014 年末，贵阳市金融机构人民币各项存款余额 6992.20 亿元，较上年末增长 18.3%；人民币各项贷款余额 6560.51 亿元，较上年末增长 21.3%。总体看，贵阳市经济的较快增长带动了当地金融业较快发展。

为加快贵州发展，2012 年国务院出台了促进贵州经济社会发展的 2 号文件，即《国务院关于进一步促进贵州经济社会又好又快发展的若干意见》。文件要求通过着力建设黔中经济区、黔北经济协作区、毕水兴能源资源富集区以及“三州”等民族地区的经济布局，实现到 2020 年在全省范围内基本完成现代产业结构布局，经济发展质量和效益明显提高，经济和社会发展迈入新的台阶。为保障目标的实现，文件提出发展措施的同时，还制定了财税、投资、金融、产业等方面的支持政策。来自国家层面的开发政策将为贵州省经济发展注入强劲的发展动力，这也将给当地银行业带来较大的发展机遇。

2. 行业分析

(1) 行业概况

我国商业银行在金融体系中处于重要的地位，是企业融资的主要渠道。近年来，我国商业银行整体运营态势良好，资产和负债规模增速保持平稳，经营效率有所上升。2014 年，我国商业银行实现净利润 1.55 万亿元，净息差为 2.70%，盈利能力保持在较高水平。近年来，我国政府积极推进利率市场化改革。随着存款利率的逐步放开，存贷利差将进一步收窄，为拓展收入来源，近年来我国商业银行逐步加大中间业务拓展力度，中间业务发展迅速。2014 年，商业银行非利息收入 9022 亿元，同比增长 19.2%。中间业务的快速发展更加凸显出我国银行业积极寻求增加服务种类、提升分销能力、

拓展金融服务领域的多元化发展趋势。近年来，我国商业银行积极探索综合化经营道路，目前已有部分大型商业银行和股份制银行初步形成了涵盖银行、保险、基金、金融租赁及信托的综合化经营格局。2012 年 9 月 17 日，由中国人民银行、中国银行业监督管理委员会、中国证券监督管理委员会、中国保险监督管理委员会、国家外汇管理局联合发布的《金融业发展和改革“十二五”规划》中明确提出引导具备条件的金融机构在明确综合经营战略、有效防范风险的前提下，积极稳妥开展综合经营试点，提高综合金融服务能力与水平。未来，我国商业银行综合化经营发展趋势将进一步显现。

近年来，我国商业银行资产质量整体平稳（见图 1）。近年来，受宏观经济增速放缓的影响，企业经营风险加大，商业银行不良贷款余额有所增加，不良贷款率有所反弹，银行业资产质量面临的压力上升。但另一方面，银行业贷款拨备保持在较高水平，行业整体风险可控。截至 2014 年末，商业银行不良贷款余额 0.84 万亿元、不良贷款率为 1.25%、拨备覆盖率和贷款拨备率分别为 232.06%和 2.90%。未来一段时间，商业银行资产质量下行压力依然较大。



图 1 近年来我国商业银行业不良贷款变化图

注：1. 商业银行包括大型商业银行、股份制商业银行、城市商业银行、农村商业银行以及外资银行。
2. 资料来源：中国银监会。

自 2013 年起，我国商业银行开始执行《商业银行资本管理办法（试行）》（以下简称“新办法”）。根据新办法，截至 2014 年末，我国商业银行平均核心一级资本充足率为 10.56%，平均一级资本充足率为 10.76%，平均资本充足率

为 13.18%，资本较为充足。由于我国商业银行盈利模式仍主要以利差为主，风险资产对资本消耗很快，且国内直接融资市场尚不够发达，

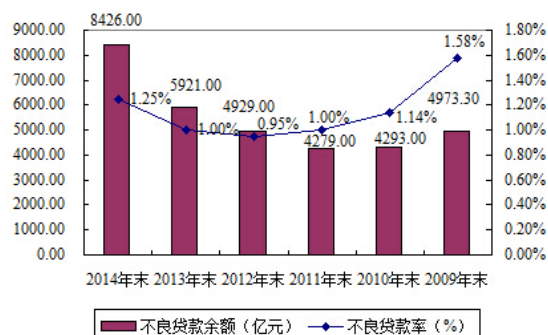
为持续达到新的监管要求，商业银行不可避免地面临不同程度的资本补充压力。

表 3 商业银行主要财务数据 单位：万亿元/%

项 目	2014 年	2013 年	2012 年	2011 年	2010 年
资产总额	134.80	118.80	104.57	88.40	74.16
负债总额	125.09	110.82	97.75	82.74	69.61
净利润	1.55	1.42	1.24	1.04	0.76
资产利润率	1.23	1.27	1.28	1.3	1.1
资本利润率	17.59	19.17	19.85	20.4	19.2
不良贷款额	0.84	0.59	0.49	0.43	0.43
不良贷款率	1.25	1.00	0.95	1.0	1.1
拨备覆盖率	232.06	282.70	295.51	278.1	217.7
存贷比	65.09	66.08	65.31	64.9	64.5
核心资本充足率	-	-	10.62	10.2	10.1
资本充足率	13.18	12.19	13.25	12.7	12.2
核心一级资本充足率	10.56	9.95	-	-	-
一级资本充足率	10.76	9.95	-	-	-

资料来源：中国银监会。

注：2013~2014 年资本充足率、核心一级资本充足率、一级资本充足率按照《商业银行资本管理办法（试行）》口径计算。

总体来看，国内银行业仍处于较快发展阶段，内部管理和风险控制水平持续提升，业务创新能力逐步提高，盈利能力强。但在保护性政策利差下，银行资产规模快速膨胀，信贷资产质量存在隐忧，资本充足性面临压力。随着利率市场化的逐步推进，商业银行利差水平将受到挤压。此外，商业银行不良贷款余额的上升，将使相应的减值准备计提增加，多方面的因素将对商业银行利润形成一定的挤压，未来银行业盈利增长将面临压力。

（2）市场竞争

长期以来，中国银行业呈现业务模式趋同，同质化竞争严重的局面。规模竞争在银行业竞争中占据重要地位，银行业形成了以大型国有控股商业银行和全国性股份制商业银行为主导的银行业竞争格局（见图 2）。



图 2 近年来我国银行业金融机构资产占比变化图

注：1.其他类金融机构包括政策性银行、农村商业银行、农村合作银行、城市信用社、农村信用社、非银行金融机构、外资银行、新型农村金融机构和邮政储蓄银行。

2.资料来源：中国银监会。

凭借长期经营的积累，国有控股商业银行在经营网点、客户资源、规模效益、人力资源等方面处于行业领先地位，市场份额一直处于市场前列。同时，国有商业银行实施了综合化经营战略，业务多元化程度得到提升，增强了其抵御金融脱媒冲击的能力，并通过非银行子公司的设立，扩展其业务的外延，进一步提升了市场竞争力，保持了市场领先地位。股份制商业银行采取相对灵活的经营机制和现代化的经营管理方式，经过多年的快速发展，已经成为我国金融体系的重要组成部分。但由于产品

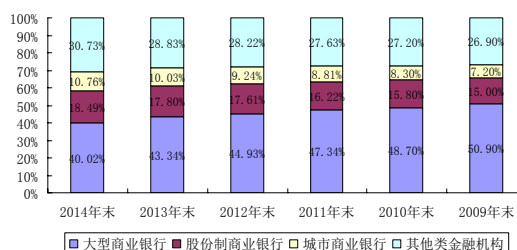
的同质化情况严重，竞争压力非常大。因此，推动差异化经营、特色化发展成为其未来发展的重要战略目标。城市商业银行具有明显的地域优势，是民营中小企业创业和发展的重要资金支持者。近年来，城市商业银行资产规模迅速增长，异地分支机构数量也大幅增长，但异地分支机构的设立，对城市商业银行资本、人力资源、风险管控能力等方面带来了巨大挑战。农村金融机构加快推进股权改造和经营机制转换，职工和自然人持股情况不断规范，风险管理机制和流程银行建设步伐加快。外资法人银行是在华外资银行的主要存在形式。为更好地发挥外资银行的积极作用，促进国内外金融业在资金、技术、产品和管理方面进一步融合，提高金融资源配置效率，提升我国银行业服务和管理水平。2014年11月，国务院公布《国务院关于修改〈中华人民共和国外资银行管理条例〉的决定》，降低了外资银行市场准入门槛。未来，外资银行在国内的竞争力有望提升。随着金融市场不断发展，银行业面临保险、基金、证券、信托等金融机构的激烈竞争。此外，互联网金融的快速发展以及民营银行的逐步设立给商业银行的市场定位、盈利模式、业务结构、客户基础、服务理念等多方面带来冲击，推动商业银行对传统的经营服务模式进行深层次变革。

总体看，我国银行业的竞争日趋激烈，各类商业银行只有充分发挥自身优势，并加速改革、转型进程，才能在激烈的竞争中保持竞争优势。

（3）行业风险

目前我国主要商业银行能够按照国际先进商业银行的规范要求搭建风险管理组织体系，逐步强化风险管理体的垂直性和独立性；业务操作流程和分级授权制度不断完善和优化，内部风险评估体系基本建立。大型商业银行已经开始按照巴塞尔新资本协议内部评级法的要求开发内部评级系统。

①信用风险

商业银行整体信贷风险管理水平在近年来有明显提高，但由于商业银行经过了高速扩张期，在国内宏观经济增速放缓及国际经济形势不乐观的情况下，未来几年商业银行的信贷资产质量面临一定压力。商业银行面临的信用风险将主要体现在以下几个方面：政府融资平台贷款、房地产业贷款、小微企业贷款及表外融资业务等方面。此外，部分行业产能过剩风险以及个别地区民间借贷危机在一定程度上使得商业银行面临的信用风险上升。

近年来，在地方政府的政绩追求与GDP增速难以真正脱钩的情况下，地方投资冲动带动融资平台债务迅速增长。地方融资平台债务偿债资金主要来自财政拨款和政府补贴，地方财政的过度负债和地方政府土地转让收入的预期减少将导致融资平台债务风险加大。2012年之前，地方融资平台债务主要以银行贷款为主。2012年以来，监管部门清理整顿地方融资平台贷款的力度持续加大，商业银行纷纷收紧了平台贷款，城投债、信托成为地方融资平台新的重要资金来源，地方融资平台债务规模快速增长，潜在风险进一步加大。大部分城投债由银行业金融机构持有，地方政府债务风险在银行体系内积聚。2012年12月24日，财政部、国家发改委、中国人民银行、中国银行业监督管理委员会四部委联合下发了财预【2012】463号“关于制止地方政府违法违规融资行为的通知”，文件通过规范融资方式、制止违规担保等措施对地方政府及其融资平台政府性债务规模的无序扩张进行了约束，以防范相关风险。2014年8月，全国人大常委会表决通过了关于修改“预算法”的决定。新的预算法赋予地方政府适度的举债权限，进一步规范地方政府性债务管理，有助于化解地方政府债务风险。2014年10月，国务院印发国发【2014】43号“关于加强地方政府性债务管理的意见”，落实新预算法相关规定，建立借、用、还相统一的地方政府性债务管理机制，对地方政府债务实行规模控制和预

算管理，并明确剥离了融资平台公司政府融资职能，全面部署加强地方性债务管理。然而，目前我国面临较大经济财政下行压力，短期内有限的地方债券发行额度还不能完全承担地方政府负债融资的重任。未来，要防范地方政府债务风险，不排除政府将通过行政手段进行干预，要求银行适当延长还款期限或进行存量债务置换的可能性。

近几年来，国务院陆续出台了多项调控房地产市场的政策。2014年9月，中国人民银行、银监会联合发布“关于进一步做好住房金融服务工作的通知”，对房地产企业融资提出了支持政策，在增加房地产企业融资渠道的同时，降低了房地产企业的债务负担。在新政策的刺激下，预计未来各银行将适度增加房地产行业贷款的规模。但受到销售业绩不佳等因素的影响，房地产企业资金链危机的现象频现，使得商业银行房地产业贷款面临一定的信用风险。

为支持中小企业发展，国家出台了支持小型和微型企业发展的金融、财税政策措施，各银行业金融机构持续加强对符合国家产业和信贷政策的小微企业的融资支持力度。尽管小微企业贷款收益率较高，风险相对分散，但小微企业过短的生命周期、贷款抵押品的不足、还款能力弱等因素都使商业银行面临一定的信用风险。

我国商业银行表外业务中银行承兑汇票、委托贷款和理财业务发展较快，表外融资规模增加，随之也酝酿了较大的表外业务风险。银监会已经针对商业银行理财产品、委托贷款、银行承兑汇票等表外业务的风险管理出台了一系列管理措施，以规范银行业表外业务。

近年来，为达到存贷比、贷款集中度、信贷额度以及资本充足性等监管要求，部分商业银行通过各种同业通道将信贷资产和非信贷资产、表内和表外科目相互转换，将信贷资产从“贷款”科目转移至“非信贷资产”科目，游离出贷款科目的监管统计口径，逃避贷款额度以及存贷比指标的约束，同时满足部分融资受

限客户的资金需求。由于该部分资产以同业资产、投资资产等形式存在，未计提贷款减值准备，该类资产隐藏的信用风险需关注。

②流动性风险

随着金融市场的发展，居民的投资渠道得到拓宽，在银行存款利率受到管制且利率水平偏低的情况下，银行业面临储蓄存款流失和负债稳定性下降的挑战。随着银监会加大对商业银行违规票据账务处理行为的查处力度，以及央行将保证金存款纳入商业银行准备金计提范围政策的出台，一定程度上限制了商业银行通过开出承兑汇票获取存款的行为。在存贷比的考核指标下，中小银行面临较严峻的资金压力。同时，随着我国银行业经营环境、业务模式、资金来源的变化，部分商业银行出现资金来源稳定性下降、资产流动性降低、资产负债期限错配加大、流动性风险上升等问题，流动性风险管理和监管面临的挑战不断增加。2013年6月，我国银行间市场出现阶段性流动性紧张、市场利率快速上升的现象，暴露了商业银行流动性风险管理存在的问题。总体看，商业银行流动性管理的压力加大。

为提升商业银行流动性风险监管的有效性，银监会在存贷比和流动性比例以外，引入了流动性覆盖率指标，并不断完善流动性风险的定性监管要求，建立更为系统的流动性风险分析和评估框架。此外，为保持银行体系流动性总体稳定，中国人民银行加大了货币政策工具的创新力度，并创设了常备借贷便利（SLF）和中期借贷便利（MLF）等货币政策工具。

③市场风险

近年来，理财产品的大规模发行、民间借贷现象泛滥等问题，都反映了利率市场化的内生需求。目前利率市场化改革已经列入了“十二五”规划，利率市场化改革的步伐逐步加快。2013年，全面放开金融机构贷款利率管制后，存款利率的放开将成为利率市场化的最后一步。利率波动的加大，使得商业银行面临的利率风险上升；另一方面，近年来银行业的债券

投资规模持续增长，利率波动对债券投资收益及公允价值的影响加大，银行业需加强其交易账户和银行账户的利率风险管理。近年来银行业同业业务规模呈快速增长趋势，利率波动使得银行业同业业务面临的市场风险上升。随着海外业务的不断发展及人民币汇率波动幅度加大，商业银行汇率风险也在上升。

④操作风险

近几年，银监会加大对银行合规性监管力度，针对内控和管理的薄弱环节，发布了加大防范操作风险工作力度的“十三条”措施。为提高监管政策的可执行性、一致性和匹配性，2014年9月，银监会修订了《商业银行内部控制指引》。各银行也逐步重视防范操作风险，加强内控措施的完善和内部稽核力度，银行业整体操作风险管理水平得到提升。但近年来票据诈骗、银行理财纠纷、假担保等金融案件仍有发生，表明商业银行特别是中小银行操作风险管理架构有待完善、管理水平仍有待提高。

总体而言，我国商业银行按照监管部门要求以及自身风险管理的需要不断强化相关风险的监控和管理措施，整体风险得到有效的控制。然而，以小微企业为代表的实体经济企业信用风险状况仍难有明显改善，商业银行不良贷款可能惯性增长，资产质量下行压力依然较大。但相关政策的支持和商业银行自身财务实力的提升有利于不良贷款的平稳运行，并使资产质量处于可控范围。此外，随着金融创新和金融市场的快速发展，商业银行流动性风险管理面临着更大的挑战。

（4）银行业监管与支持

现阶段，我国实行由中国人民银行、银监会、保监会、证监会组成的“一行三会”金融分业监管体制。中国银监会负责全国银行业金融机构及其业务活动的监督管理工作。中国人民银行作为中央银行，负责实施货币政策，维持金融市场稳定。国家外汇管理局、证监会和保监会等分别在外汇业务、基金代销和托管业务、银行保险产品代理销售业务等方面对银行业金

融机构进行监管。

中国银监会成立以来，在总结自身监管经验的基础上，吸收国际主流监管理念，提出了“管法人、管风险、管内控、提高透明度”的监管理念，形成了“准确分类—提足拨备—充分核销—做实利润—资本充足”的持续监管思路，以及“风险可控、成本可算、信息充分披露”的金融创新监管原则，基本构建了符合我国实际的银行业监管理念框架体系。

目前我国银行业适用的法律主要包括《中国人民银行法》、《中国商业银行法》和《银行业监督管理法》，并已初步形成了以这三部法律为基础，以行政法规为主干，以部门规章和规范性文件为依据和准绳，以其他相关法律、法规、决议和命令为辅助，以及金融司法解释为补充的审慎监管体系。此外，建立了覆盖资本水平、公司治理、内部控制、信用风险、市场风险、操作风险、流动性风险、国别风险、声誉风险等方面的银行业审慎监管框架，形成了一套符合我国银行业运营实际的审慎监管“工具箱”。

除了各项监管法规以外，监管部门还采取现场监管、非现场监管、窗口指导等方式，对商业银行各项经营活动进行持续监管。近年来，我国银行业监管过程中注重合规监管和风险监管，监管方式和手段逐步改进，监管的全面性、专业性和有效性得到提高。

近年来，银监会逐步推进新监管标准的实施。2011年，银监会颁布了银行业实施新监管标准的指导意见，制定了提高我国银行业监管有效性的中长期规划，以及巴塞尔II和巴塞尔III同步实施的计划。根据各类银行业金融机构的实际情况，银监会在统一设定适用于各类银行业金融机构最低监管标准的同时，适当提高了系统重要性银行监管标准，对不同机构设置了差异化的过渡期安排，这有助于各类银行业金融机构向新监管标准的平稳过渡。

2012年6月7日，银监会发布了《商业银

行资本管理办法（试行）》，并于 2013 年 1 月 1 日正式施行，要求商业银行在 2018 年底前达到规定的资本充足率监管要求。从长远看，银行业通过高资本消耗支持规模扩张的发展方式难以维持。新资本监管标准的实施，将有助于强化资本约束，推动银行增长从以规模扩张为主，向以质量效益为主转变。为缓解信贷增长给银行带来的资本补充压力，监管部门鼓励银行自身提高利润留存比例，扩大内源性资本补充，同时，监管部门积极探索通过发行优先股、创新资本工具或开拓境外发行市场等方式，使银行多渠道筹集资本。银监会已出台鼓励和引导民间资本进入银行业的实施意见。

为促进我国银行业加强流动性风险管理，维护银行体系的安全稳健运行，2014 年 2 月，银监会在借鉴国际监管标准、结合我国银行业流动性风险管理实践的基础上，发布了《商业银行流动性风险管理办法（试行）》（以下简称“办法”），该办法规定了流动性覆盖率、存贷比、流动性比例三项流动性风险监管指标，加强了对同业负债比例及表外业务的监测和管理，其中流动性覆盖率应于 2018 年底前达到 100% 的要求。此外还提出了多维度的流动性风险监测分析框架及工具，规定了流动性风险管理的方法、手段和程序。

2014 年 5 月，中国人民银行、银监会、证监会、保监会和外汇局联合发布《关于规范金融机构同业业务的通知》，银监会同时发布《关于规范商业银行同业业务治理的通知》，对金融机构同业业务的业务类型划分、核算方法、资本金计提、业务集中度以及同业业务权限进行规范。银监会明确规定商业银行开展同业业务实行专营部门制，要求法人总部建立或指定专营部门负责开展同业业务，并建立健全由法人总部统一管理的同业业务治理体系和同业业务授权管理体系。此外，银监会要求商业银行应将同业业务置于流动性管理框架之下，加强期限错配管理，规定单家商业银行对单一金融机

构法人的不含结算性同业存款的同业融出资金在扣除风险权重为零的资产后，净额不得超过银行一级资本的 50%，单家商业银行同业融入资金余额不得超过银行负债总额的三分之一（农村信用社省联社、省内二级法人社及村镇银行除外）。

在受到严格监管的同时，作为关系国家经济命脉的重要产业，我国银行业的发展始终得到政府的大力支持，包括持续推进银行业改革及对外开放、多次实施政府注资，并采取多种手段拓宽银行资本的外部补充渠道，增强银行业整体资本实力、加强和提升宏观调控能力，促进银行业稳健运营。鉴于银行业在经济体系中的重要地位，政府、人民银行与银监会正在推动商业银行自身监管素质及抗风险能力的提高，并已于 2015 年 5 月正式实施存款保险制度，提高我国商业银行市场化运作水平，降低市场对政府为银行业提供隐形担保的预期，进一步明确风险责任边界。

总体看，相对于国际银行业，我国银行业监管过程中的行政色彩比较浓厚，较强的政府支持因素亦成为对银行评级过程中考虑的重要因素之一。在审慎的监管环境和政府的有力支持下，我国银行业在全球金融危机中表现稳健，经营业绩良好。然而，银行业作为与经济周期密切相关的行业，且我国银行业金融机构运营过程中仍存在规避监管和追逐短期利益行为，这都使监管的有效性和政策执行度有一定程度的削弱。以上因素，使我国银行业监管也面临着新的挑战。

四、公司治理与内部控制

1. 公司治理

贵阳银行根据《公司法》等相关法律法规构建了以股东大会、董事会、监事会、高级管理层为主体的公司治理组织架构；董事会、监事会、高级管理层及各专门委员会制订了议事规则和决策程序，各治理主体按照职责规定和

规范程序履行相应职责。

2014年，经股东大会决议，贵阳银行新增3名董事。截至目前，贵阳银行董事会由15名董事组成，其中独立董事5名。贵阳银行董事会下设发展战略委员会、风险管理委员会、关联交易控制委员会、薪酬委员会、审计委员会和提名委员会等6个专门委员会。近年来，贵阳银行董事会按照相关议事规程多次召开会议，审议了年度工作报告、财务决算、财务预算、经营工作报告、新资本协议实施规划报告、资本管理规定等有关议案和报告。

贵阳银行监事会由6名监事组成，其中外部监事2名。监事会下设监督委员会和提名委员会。近年来，贵阳银行监事会依据法律、法规和公司章程的规定多次召开监事会会议，审议了年度报告、“两会一层”履职评价报告、现场检查情况报告、监事会工作计划等议案，促进了公司治理机制的完善和规范运行。

贵阳银行高级管理层由行长、副行长、董事会秘书等8名成员组成。根据董事会授权，高级管理层决定其权限范围内的经营管理与决策事项，并接受董事会的考核。

总体看，贵阳银行整体运营情况良好，董事会、监事会及下设专门委员会、高级管理层履职能力稳步提升，公司治理体系较完善，治理水平不断提高。

2. 内部控制

贵阳银行根据《企业内部控制基本规范》等相关规定，坚持“全面、审慎、有效、独立”的原则，在内部控制环境、风险识别与控制、主要业务控制措施、信息与沟通、监督与纠正机制等方面，不断强化内部控制措施，健全内部控制机制。贵阳银行对各项经营活动包括授信业务、资金业务、中间业务、存款及柜台业务等均制定了规章制度，基本建立了构架清晰、控制有效的内部控制机制，内部控制的要求在重要环节得到有效执行。贵阳银行于2014年成立了理财投资部、金融同业专营部和投资银行

部，2015年上半年成立了机构发展部、法律合规部以及上海和深圳两个代表处，进一步强化了业务细分和条线管理。

近年来，贵阳银行根据业务发展需要和监管部门要求，进一步建立健全了各项管理制度和业务操作规程，对原有的内控架构及制度进行了认真梳理和补充完善，为防范风险提供了制度保障。贵阳银行在对各分行风险管理、流程控制、尽职履责、持续改进工作进行评估的基础上，以风险为导向确定稽核检查的范围和重点，完成了部分分支行的周期性审计；贷款风险分类、房地产贷款、票据业务合规性、中间业务收入和金融服务收费、反洗钱工作、理财业务等专项审计；经济责任审计和基层管理人员轮岗离任审计等。同时，贵阳银行计算机辅助稽核审计系统于2013年末正式上线运行，实现了非现场预警对业务的全覆盖，有效提高了对稽核审计工作及成果的统计分析管理水平。

总体看，贵阳银行内控机制不断完善，且内控制度落实情况较好，确保了业务的稳健发展。

3. 发展战略

贵阳银行制定了2013-2015年的三年发展战略规划，提出以小微金融为主体，带动公司金融业务规模化、特色化发展，以社区银行、电子银行为两翼，实现全行业务渠道的有效扩张。在规划期内，贵阳银行董事会对战略规划进行动态调整和完善，提出“一体三专一综合”的新战略目标，即以中小企业金融为主体，专注于社区金融、互联网金融、科技金融，逐步打造成为综合化金融集团，战略定位和实施路径进一步明确。

2015年，贵阳银行将继续大力推进改革创新，加快发展转型，以大公司金融、大零售金融、大同业金融和互联网金融为转型升级方向，同时进一步完善公司治理体系、业务和 risk 管理体系，努力实现各项业务平稳较快发展。贵

阳银行将积极调整业务结构，坚持中小微主体定位，推动小微企业业务较快发展；加大社区银行建设力度，扩大社区银行网点覆盖面；加快发展中间业务和投行业务，转变业务模式，调整收入结构，努力提升中间业务的利润贡献度。同时，贵阳银行将深入推进全面风险管理体系建设，结合新资本协议实施规划，进一步梳理完善全面风险管理的战略、策略和制度；进一步完善公司治理水平，加强信息披露管理，逐步按照上市标准规范改进信息披露工作。贵阳银行董事会将根据宏观经济形势、银行业发展趋势制定 2016-2018 年发展战略规划，进一步明确全行未来三年的战略目标和战略路径。

总体看，贵阳银行战略定位清晰，特色化、差异化的战略方向符合城商行未来发展趋势，相关发展举措可实施性较强，有助于促进其综合竞争力的提升。

五、主要业务经营分析

1. 公司银行业务

近年来，贵阳银行积极应对利率市场化和流动性市场环境的挑战，优化业务结构，调整网点布局，积极推动机构拓展，加快产品推广和金融服务创新，加大营销力度，公司存款实现稳步增长。2012~2014 年，贵阳银行公司存款（包括保证金存款和其他存款，下同）规模年均复合增长 19.39%。截至 2014 年末，贵阳银行公司存款余额 938.81 亿元，占客户存款总额的 71.97%。

贵阳银行立足支持本地经济发展，坚持服务实体经济，积极推动传统产业优化升级，支持战略性新兴产业发展，积极服务三农发展，推进新型城镇化建设，在信贷规模较快增长的前提下，信贷资源配置得到进一步优化。近年来，贵阳银行公司贷款（含贴现和垫款，下同）规模呈稳步增长趋势，2012~2014 年年均复合增长率为 16.18%。截至 2014 年末，公司贷款余额 522.28 亿元，占贷款总额的 74.54%。

贵阳银行秉持“服务中小、服务地方”的宗旨和市场定位，突出以小微金融业务为主体的战略定位。为推进发展转型、强化服务小微企业的发展定位，贵阳银行在贵阳城区成立了小微企业融资中心，在贵阳地区郊区（县）成立了小微企业及农村金融服务中心，在异地分行成立了小微企业金融部，在金融服务薄弱区域以及小微企业集中区域设立了特色的小微支行，小微企业专营机构建设取得重大进展。同时，为打造具有特色化、差异化的小微企业金融服务体系，贵阳银行已初步形成了一套流程体系，实行专门的小微贷款业务流程、信贷审批机制以及独立的经营考核体系，并在产品开发、市场推广、人员招聘和培训、信贷技术等方面趋向成熟。目前，贵阳银行已有 30 家小微支行开业，2015 年拟筹建的 10 家小微支行已完成选址工作。2012~2014 年，贵阳银行小微企业贷款（含个人经营性贷款，下同）规模年均复合增长 27.29%。截至 2014 年末，贵阳银行小微企业贷款余额 383.89 亿元，占贷款总额的 54.79%，小微企业贷款增速高于全行贷款平均增速 2.36 个百分点。

科技金融方面，贵阳银行搭建了风险投资、专项补偿、“新三板”等科技金融服务平台，共为 107 户科技企业授信 39.49 亿元。

2015 年上半年，贵阳银行继续推进公司业务发展，存贷款业务规模持续增长。截至 2015 年 6 月末，贵阳银行公司存款余额 1158.23 亿元，较上年末增长 23.37%，占客户存款总额的 75.26%；公司贷款余额 573.46 亿元，较上年末增长 9.80%，占贷款总额的 73.62%。2015 年以来，贵阳银行继续推进小微企业业务发展，积极落实并开办续贷业务，同时推出“税源贷”服务，为小微企业提供多元化的金融服务。

2. 零售银行业务

贵阳银行以“立足中心，服务市民”为宗旨，持续推进零售业务发展，积极完善零售业务的运营模式；实行标准化服务导入，提升分

支行对客户关系管理能力和营销能力；积极提升理财业务管理能力，提升高端客户营销能力，零售银行业务规模实现较快增长。结合一体三专一综合的新战略目标，贵阳银行社区金融和科技金融有了新发展。截至 2014 年末，贵阳银行社区银行的规模达 30 家，树立了良好的品牌形象。2012~2014 年，贵阳银行个人存款规模年均复合增长 27.83%。截至 2014 年末，贵阳银行个人存款余额 365.71 亿元，占存款总额的 28.03%。

贵阳银行个人贷款业务以个人生产及经营性贷款和住房按揭贷款为主。近年来，贵阳银行个人生产及经营性贷款规模和占个人贷款余额的比重持续增长。贵阳银行对于个人住房按揭贷款的假按揭风险、借款人信用风险、操作风险、抵押物风险等各项风险点，采取了针对性措施，控制个人住房按揭贷款风险。近年来，贵阳银行个人贷款规模快速增长，2012~2014 年年均复合增长率为 45.44%。截至 2014 年末，个人贷款余额 178.43 亿元，占全行贷款总额的 25.46%。其中个人生产及经营性贷款余额 117.70 亿元，住房按揭贷款余额 47.22 亿元，分别占个人贷款余额的 65.96% 和 26.46%。

为提高农村金融服务水平，贵阳银行通过建设助农取款点，大力发展农村金融服务。截至 2014 年末，贵阳银行签约助农取款点 52 家，借记卡开户并激活 4370 张，时点存款达 4019 万元。

2015 年上半年，贵阳银行零售业务继续保持良好发展态势，个人存贷款规模持续增长。截至 2015 年 6 月末，贵阳银行个人存款余额 380.73 亿元，较上年末增长 4.11%，占客户存款总额的 24.74%；个人贷款余额 205.47 亿元，较上年末增长 15.16%，占贷款总额的 26.38%。

3. 同业及资金业务

近年来，贵阳银行同业业务规模呈现一定的波动。截至 2014 年末，贵阳银行同业资产余额 135.46 亿元，占资产总额的 8.68%；同业负

债余额 95.72 亿元，占负债总额的 6.58%，同业负债规模较上年末增幅较大。2014 年，贵阳银行同业业务全年实现利息净收入 0.47 亿元，较上年有所减少，主要是同业及其他金融机构存放款项利息支出较上年大幅增长所致。

贵阳银行投资品种以债券投资为主，绝大部分为国债、政策性金融债等利率型债券，其余主要为信用等级较高的企业债和铁道债。近年来，贵阳银行债券投资规模保持较快增长趋势，2012~2014 年年均复合增长率为 27.70%。截至 2014 年末，贵阳银行债券投资余额 338.88 亿元，占投资资产总额的 76.43%，其中国债和政策性金融债合计 283.15 亿元，占债券投资余额的 83.55%。贵阳银行债券投资策略较为审慎，债券投资资产的信用风险小。贵阳银行其他投资品种主要为资产管理计划、信托投资等非标类资产，资金投向主要为银行间债券市场上流通的债券、各政府投融资平台、逆回购等，授信审批流程和准入标准与信贷业务类似，实行统一授信和贷后管理。2014 年，贵阳银行加大应收款项类投资资产配置力度，年末应收款项类投资余额 107.16 亿元，较上年末增幅明显；其中信托投资余额 20.45 亿元，资产管理计划投资余额 86.21 亿元。该部分资产存在的信用风险和集中风险需关注。2014 年，贵阳银行实现投资资产利息收入 17.76 亿元，较上年增长 45.05%。

2015 年上半年，贵阳银行适度增加同业负债的同时，压降同业资产规模。截至 2015 年 6 月末，贵阳银行同业资产余额为 58.32 亿元，同业负债余额为 119.01 亿元。此外，贵阳银行大幅增加应收款项类资产配置力度，投资资产规模增幅较大。截至 2015 年 6 月末，贵阳银行投资资产余额为 730.34 亿元，其中债券投资占 58.42%，理财产品投资、资产管理计划和信托计划等应收款项类投资资产占 41.56%。

自 2007 年开展理财业务以来，贵阳银行不断推进理财产品设计和销售模式创新，理财业务发展较快。2014 年，贵阳银行共计销售理财

产品 603.35 亿元，其中保本型理财产品 475.82 亿元，非保本型理财产品 127.53 亿元。截至 2014 年末，贵阳银行理财产品存续余额 147.99 亿元，其中个人理财产品余额 107.80 亿元，机构理财产品余额 40.19 亿元。

总体看，贵阳银行根据战略规划逐步推进各项主营业务的发展，重点打造以小微企业为主的公司业务和以服务市民为主的个人业务特色，社区金融和科技金融得到良好发展，市场竞争力逐步增强；同业业务规模占比相对较低，应收款项类投资资产规模显著增长，需关注相关风险。

六、风险管理分析

贵阳银行董事会是全面风险管理工作的最高决策机构，负责确定全面风险管理战略和风险管理政策原则，设定风险偏好和资本充足目标，监控和评价风险管理的全面性。董事会下设的风险管理委员负责全面风险管理的协调及议事，审核年度全面风险管理报告，并对风险及管理状况、风险承受能力及水平进行定期评估、提出意见。近年来，贵阳银行持续完善风

险管理体制和机制，建立“双线”风险防控体系和三级架构风险管理机制，全面风险管理的组织架构和管理体系进一步优化，并制定了《贵阳银行风险管理政策指引》，建立涵盖资本、信用、市场、操作、流动性、信息科技、同业、理财及表外等十大方面的 72 个主要风险控制指标体系及 56 个工作要点，按季进行检测，风险指标总体执行情况良好。

1. 信用风险管理

贵阳银行按年制定信贷政策指引和风险管理政策指引，优化信贷业务流程，调整信贷资产结构，确保信贷资源向重点区域、行业和客户优先配置。同时，贵阳银行根据国家宏观调控政策、产业政策和行业动态的变化以及行业信贷政策执行情况，对信贷政策进行动态调整。近年来，贵阳银行贷款主要投向批发和零售业、建筑业、制造业及房地产业等行业，前五大贷款行业情况见表 4。截至 2014 年末，贵阳银行前五大行业贷款合计占贷款总额的比重为 57.38%，占比呈逐年下降趋势，其中第一大行业批发和零售业贷款占比 15.72%。

表4 贵阳银行贷款行业分布

单位：%

2014 年末		2013 年末		2012 年末	
行业	占比	行业	占比	行业	占比
批发和零售业	15.72	建筑业	16.76	批发和零售业	20.26
建筑业	15.27	批发和零售业	16.54	制造业	15.87
制造业	12.01	制造业	13.49	建筑业	14.29
房地产业	10.74	房地产业	10.29	房地产业	7.61
租赁和商务服务业	3.64	租赁和商务服务业	4.81	水利、环境和公共设施管理业	5.15
合计	57.38	合计	61.89	合计	63.18

对于房地产贷款，贵阳银行执行差异化信贷政策，适度增加符合条件的保障性安居工程及有刚性需求地区的房地产贷款，严格控制综合实力弱、自有资金比率低、楼盘地段无优势的房地产项目和大户型高价房等高端房开发项目贷款，支持居民首套房贷款需求。对于房地产开发贷款，贵阳银行加强对项目总投资的调查审查力度，合理匹配授信额度，严格执行分

期还款计划清收贷款，确保按期收回项目开发贷款。近年来，贵阳银行房地产业贷款规模和占比持续增长。截至2014年末，贵阳银行房地产贷款余额75.25亿元，占贷款总额的10.74%；房地产及相关性较高的建筑业贷款合计占比 26.01%，占比高，易受到房地产政策调控的影响。

近年来，贵阳银行根据监管要求，持续加

强对政府融资平台贷款的规模控制，并实行“名单制”管理，按照“保在建、压重建、控新建”的基本要求，坚持总量控制。截至 2014 年末，贵阳银行政府融资平台贷款余额 86.91 亿元，较上年末减少 0.62 亿元，占贷款总额的 12.40%。从现金流覆盖程度来看，现金流全覆盖的贷款占 65.96%，基本覆盖占 1.03%，半覆盖占 3.74%，无覆盖占 29.27%，现金流覆盖情况有待改善。从政府融资平台贷款投向来看，其中土地储备类贷款 25.06 亿元，占比较大，但该项贷款机构均为列入国土资源部名录的土地储备机构，且均为现金流全覆盖，抵质押物足值，风险可控。此外，贵阳银行应收款项类投资中资金投向政府融资平台的规模较大。目前贵阳银行的政府融资平台贷款存量相对较大，政府计划通过发行地方债的方式来置换贷款，整体风险可控。

从风险缓释方式来看，贵阳银行以保证贷款和抵质押贷款为主。截至 2014 年末，上述两类贷款余额合计占贷款总额的 91.70%，贵阳银行贷款第二还款来源对信贷资产的保障程度较好。

贵阳银行建立了统一授信管理系统，控制分散授信、过度授信风险，实现授信额度的全程管控。近年来，贵阳银行单一最大客户贷款比例和最大十家客户贷款比例有所波动，但处于较低水平。截至 2014 年末，贵阳银行单一最大客户贷款比例与最大十家客户贷款比例分别为 3.74% 和 31.64%（见表 5），贷款客户集中风险不显著。

表 5 贵阳银行贷款客户集中度 单位：%

贷款集中度	2014 年末	2013 年末	2012 年末
单一最大客户贷款比例	3.74	4.01	3.42
最大十家客户贷款比例	31.64	32.02	31.22

为加强贷款的精细化管理，贵阳银行以五级分类核心定义为基本标准，按照贷款本金利息收回的可能性，考虑借款人的还款能力、贷款担保、客户信用等级等因素，对信贷资产实施十二级分类管理。贵阳银行信用风险管理委员会负责对信贷资产风险分类的最终认定；信贷资产风险分类办公室负责执行信用风险管理委员会的决定或决议，组织和指导信贷资产风险分类；风险管理部负责信贷资产风险十二级分类的组织实施并总结分析资产质量变化情况，并出具书面分析报告。

近年来，贵阳银行不良贷款规模和占比有所上升，但不良贷款率仍维持在较低水平（见表 6）。截至 2014 年末，贵阳银行不良贷款余额 5.71 亿元，不良贷款率为 0.81%。近年来，贵阳银行逾期贷款规模持续增加。截至 2014 年末，贵阳银行逾期贷款余额 15.65 亿元，较上年末增长 13.82%，主要是由于逾期 90 天到 360 天的贷款增加所致。

2015 年以来，贵阳银行不良贷款和逾期贷款规模和占比均上升较快。截至 2015 年 6 月末，贵阳银行不良贷款余额 10.24 亿元，不良贷款率 1.31%；逾期贷款余额 49.28 亿元，占贷款总额的 6.33%，信贷资产质量面临较大的下行压力。

表 6 贵阳银行贷款五级分类 单位：亿元/%

贷款分类	2014 年末		2013 年末		2012 年末	
	余额	占比	余额	占比	余额	占比
正常	681.63	97.28	563.04	98.48	462.71	98.18
关注	13.37	1.90	5.31	0.93	5.74	1.22
次级	3.73	0.53	0.79	0.14	0.57	0.12
可疑	0.11	0.02	2.27	0.40	1.99	0.42
损失	1.87	0.27	0.34	0.06	0.27	0.06
不良贷款	5.71	0.81	3.39	0.59	2.83	0.60
贷款合计	700.71	100.00	571.75	100.00	471.28	100.00
逾期贷款	15.65	2.23	13.75	2.40	3.68	0.78

表 7 主要表外项目余额 单位: 亿元

项 目	2014 年末	2013 年末	2012 年末
贷款承诺	546.34	75.59	55.49
开出保函	39.98	41.30	2.03
银行承兑汇票	255.06	134.77	119.74
开出信用证	0.35	0.27	1.02
未使用信用卡授信额度	6.30	6.00	2.90
合 计	848.04	257.92	181.18

贵阳银行对表内授信业务和表外授信业务基本采取相同的信用风险控制流程, 积极推进信用风险组合管理, 优化信贷资产结构。近年来, 贵阳银行表外业务规模增幅较大。贵阳银行表外业务主要为承兑汇票、贷款承诺和保函业务, 另有部分信用证业务及未使用信用卡授信额度。贵阳银行将表外业务纳入授信额度, 实行统一授信管理。截至 2014 年末, 贵阳银行表外业务规模为 848.04 亿元, 较上年末大幅增长。其中贷款承诺余额 546.34 亿元, 承兑汇票余额 255.06 亿元, 开出保函余额 39.98 亿元(见表 7)。贵阳银行表外业务风险主要来源于开出银行承兑汇票。截至 2014 年末, 贵阳银行银行承兑汇票保证金比例约为 48%, 风险敞口有所增大。

总体看, 贵阳银行信贷资产规模保持较快增长, 信贷资产质量面临下行压力, 表外业务风险敞口有所增大。

2. 流动性风险管理

贵阳银行资产负债管理委员会负责制定流动性风险管理措施、确定风险限额和资产的结构与规模等, 由计划财务部组织实施, 并由风险管理部监控实施情况。

贵阳银行通过建立流动性风险管理系统, 实行流动性缺口管理, 按日、月及季度监测和报告流动性相关指标, 建立流动性管理的分析、监测、预警、信息交流和反馈机制, 建立流动性风险应急预案, 集中配置资金并实施内部资金转移机制等措施来控制流动性风险。

近年来, 贵阳银行流动性负缺口主要集中在即时偿还期限内, 且缺口规模逐年扩大, 主

要是由于该期限内的存款增长较快所致, 考虑到活期存款的沉淀特性, 贵阳银行短期流动性压力处于可控范围(见表 8)。

表 8 贵阳银行流动性缺口 单位: 亿元

期 限	2014 年末	2013 年末	2012 年末
即时偿还	-636.31	-572.48	-382.10
1 个月至 3 个月	-32.66	-24.43	-32.53
3 个月至 1 年	25.24	49.11	42.02
1 年至 5 年	32.17	141.67	95.55
5 年以上	355.70	475.29	342.61

3. 市场风险管理

贵阳银行面临的市场风险包括利率风险和汇率风险。贵阳银行将资产分为交易账户和银行账户进行管理, 交易账户包括为交易目的或对冲交易账户其它项目的风险而持有的金融工具和商品头寸, 除此之外的其他各类头寸划入银行账户。贵阳银行对交易账户和银行账户中存在的市场风险分别采用不同的计量和监测方法, 通过缺口分析、制定投资组合等风险限额指标和授权限额指标等方式来控制和管理利率风险。

近年来, 贵阳银行的利率风险负缺口主要集中于 1 个月内, 且缺口规模持续扩大, 主要是由于该期限内的卖出回购金融资产款和客户存款增加所致; 1 个月至 1 年的利率缺口为正, 主要是由于该期限内的发放贷款和垫款规模相对较大, 而客户存款规模相对较小; 1 年至 5 年的利率缺口由负转正, 主要是该期限内发放贷款和垫款规模大幅增长所致; 5 年以上利率缺口为正, 主要是该期限内持有至到期投资规模增加所致(见表 9)。截至 2014 年末, 贵阳银行利率敏感度(即收益率曲线平移 100 个基点导致利息净收入变动额占利息净收入的比重)5.68%, 利息净收入受利率变动的影响有限。

表 9 贵阳银行利率风险缺口 单位: 亿元

期 限	2014 年末	2013 年末	2012 年末
1 个月内	-369.46	-285.03	-146.01
1 个月至 3 个月	24.94	49.25	34.97

3个月至1年	61.76	120.01	81.39
1年至5年	125.83	12.52	-22.57
5年以上	234.47	163.78	112.30

贵阳银行由国际业务部负责日常汇率风险管理，执行汇率风险限额；由风险管理部负责汇率风险的检测、控制和报告。贵阳银行所涉及的汇率风险主要为代客结售汇及代客外汇买卖所产生，贵阳银行通过设定外汇敞口限额与止损限额来管理汇率风险，每日的结售汇综合头寸实行低头寸甚至零头寸，总体汇率风险水平较低。

4. 操作风险管理

近年来，贵阳银行持续强化操作风险管理，以风险点评估和梳理为抓手，对主要风险点及其防控措施进行动态评估和调整；对主要风险点执行情况和有效性的评估制定风险防控措施，明确相应的风险管理责任人；同时加大操作风险管理指标的考核力度，设定会计出纳业务差错率、电话银行接通率和发案率等关键风险指标，并对其进行检测和考核。

总体看，近年来贵阳银行在风险管理制度和体系建设方面取得较好成效，在风险监测及控制手段方面有所加强，但在风险管理的能力和水平及相关部门风险管理职能的发挥、人才队伍建设、风险研究及管理量化工具等方面有待加强，全面风险管理基础有待强化。贵阳银行制定了新资本协议工作方案，确定了总体实施路线和实施路径。随着新资本协议的逐步实施，贵阳银行各项风险管理水平有望进一步提高。

七、财务分析

贵阳银行提供了2012~2014年以及2015年1~6月合并财务报告，并表子公司包括广元市贵商村镇银行股份有限公司。天健会计师事务所（特殊普通合伙）对上述财务报告进行了审计，且出具了标准无保留的审计意见。

1. 财务概况

截至2014年末，贵阳银行资产总额1561.00亿元，其中贷款及垫款净额677.86亿元；负债总额1453.88亿元，其中客户存款余额1304.52亿元；所有者权益107.11亿元；不良贷款率0.81%，拨备覆盖率400.43%；根据《商业银行资本管理办法（试行）》计算的资本充足率为13.54%，一级资本充足率为10.81%，核心一级资本充足率为10.81%。2014年，贵阳银行实现营业收入57.43亿元，净利润24.47亿元。

截至2015年6月末，贵阳银行资产总额1858.75亿元，其中贷款及垫款净额751.63亿元；负债总额1737.35亿元，其中客户存款余额1538.96亿元；所有者权益121.40亿元；不良贷款率1.31%，拨备覆盖率266.66%；根据《商业银行资本管理办法（试行）》计算的资本充足率为12.10%，一级资本充足率为9.83%，核心一级资本充足率为9.83%。2015年1~6月，贵阳银行实现营业收入36.22亿元，净利润15.06亿元。

2. 资产质量

近年来，贵阳银行各项业务发展较快，资产规模较快增长，2012~2014年年均复合增长21.51%。截至2014年末，贵阳银行资产总额1561.00亿元。贵阳银行资产以现金类资产、发放贷款和垫款以及投资类资产为主，资产结构较为稳定（见表10）。

表 10 资产结构

单位：亿元/%

项 目	2014 年末		2013 年末		2012 年末	
	金额	占比	金额	占比	金额	占比
现金类资产	261.38	16.74	216.01	17.63	217.92	20.61
同业资产	135.46	8.68	112.72	9.20	145.98	13.81
发放贷款和垫款	677.86	43.42	552.85	45.11	453.85	42.93
投资类资产	443.40	28.40	312.90	25.53	216.96	20.52
其他类资产	42.91	2.75	31.01	2.53	22.48	2.13
资产总额	1561.00	100.00	1225.49	100.00	1057.19	100.00

贵阳银行同业资产以存放同业款项和买入返售金融资产为主。近年来，贵阳银行同业资产规模有所波动，占比呈逐年下降趋势。截至 2014 年末，贵阳银行同业资产余额 135.46 亿元，占资产总额的 8.68%。其中，买入返售金融资产余额 21.39 亿元，较 2013 年末增幅较大，买入返售标的资产主要是信用等级较高的企业债；存放同业款项余额 114.07 亿元，主要为存放境内银行款项，交易对手以境内同业为主。

近年来，贵阳银行发放贷款和垫款规模持续增长，2012~2014 年年均复合增长 22.21%。截至 2014 年末，贷款和垫款净额为 677.86 亿元。贵阳银行近年来信贷资产质量保持在较好的水平，2014 年末不良贷款率为 0.81%，较上年末略有上升。贵阳银行持续加大信贷资产减值准备的计提力度，截至 2014 年末，贵阳银行贷款损失准备余额 22.85 亿元，其中当期计提贷款损失准备 4.85 亿元，当期核销不良贷款 0.87 亿元。从贷款拨备覆盖指标来看，2014 年末贵阳银行拨备覆盖率为 400.43%，对不良贷款的保障程度较上年末有所下降，但仍处于良好水平；贷款拨备率为 3.26%，对贷款的整体保障程度较高，拨备充足（见表 11）。

表 11 贷款损失准备计提情况 单位：亿元/%

项 目	2014 年末	2013 年末	2012 年末
贷款减值准备余额	22.85	18.90	17.43
贷款拨备率	3.26	3.31	3.70
拨备覆盖率	400.43	556.84	615.93

近年来，贵阳银行加大了对债券和信托理财产品的投资力度，投资类资产规模快速增长，

2012~2014 年年均复合增长 42.96%。截至 2014 年末，贵阳银行投资资产余额 443.40 亿元，占资产总额的 28.40%。贵阳银行投资品种以债券投资为主，绝大部分债券投资为国债、政策性银行金融债等利率型债券，其余主要为信用等级较高的企业债和铁路债。截至 2014 年末，贵阳银行债券投资余额 338.88 亿元，占投资资产总额的 76.43%，其中国债和政策性银行金融债合计 283.15 亿元，占债券投资总额的 83.55%，其余债券类投资主要为企业债和铁路债，另有少量金融债，余额分别为 49.95 亿元和 2.00 亿元，债券投资信用风险小。贵阳银行其他投资品种主要为资产管理计划、信托计划和理财产品等。近年来，贵阳银行不断加大应收款项类投资力度，2014 年末应收款项类投资余额 107.16 亿元，较上年末增加 101.54%。其中信托计划投资余额 20.45 亿元，全部为购买的单一资金信托计划；资产管理计划投资余额 86.21 亿元，较上年末大幅增长；理财产品投资余额 0.5 亿元，为银行间市场资金联合投资项目。贵阳银行应收款项类投资资产单笔投资规模相对较大，投资期限大多为中长期，资金主要投向于房地产和政府融资平台类企业。2014 年应收款项类投资计提减值准备 2.77 亿元，占应收款项类投资的比例为 2.59%。从持有目的上来看，贵阳银行持有的交易性金融资产、可供出售金融资产和持有至到期类投资分别占 6.67%、26.92%和 42.87%。近年来，由于交易性金融资产买卖价差产生的投资收益和可供出售金融资产公允价值变动产生的其他综合收益波动较大，贵阳银行投资资产面临的市场风险需关注。

2015 年以来，贵阳银行资产规模继续保持增长趋势。截至 2015 年 6 月末，贵阳银行资产总额为 1858.75 亿元，较 2014 年末增长 19.07%。其中，投资类资产增长迅速，余额增至 730.34 亿元，占资产总额的 39.29%，主要是理财产品与资产管理计划投资规模扩大所致；同业资产规模压缩明显，较 2014 年末下降 56.94%；发放贷款和垫款净额 751.63 亿元，较上年末增长 10.88%。截至 2015 年 6 月末，贵阳银行不良贷款率为 1.31%，信贷资产质量较之前年度明显下降；受不良贷款规模上升的影响，拨备覆盖率降至 266.66%；贷款拨备率为 3.50%。考虑到 2015 年以来，逾期贷款规模的大幅上升，贵阳

银行面临一定的拨备计提压力。

总体看，贵阳银行资产规模增长较快，资产结构比较稳定，信贷资产质量呈现下降趋势；投资类资产中应收款项类投资规模快速增长，需关注相关风险。

3. 负债结构

近年来，由于存款规模的大幅增长，贵阳银行负债规模保持较快增长，2012~2014 年年均复合增长 21.16%。截至 2014 年末，贵阳银行负债余额为 1453.88 亿元。贵阳银行负债主要为客户存款和同业负债，其他类负债占负债总额的比重很小（见表 12）。

表 12 负债结构 单位：亿元/%

项 目	2014 年末		2013 年末		2012 年末	
	金额	占比	金额	占比	金额	占比
同业负债	95.72	6.58	11.29	0.99	67.40	6.81
客户存款	1304.52	89.73	1096.40	95.68	882.41	89.09
应付债券	27.87	1.92	17.93	1.56	17.90	1.81
其他类负债	25.78	1.77	20.29	1.77	22.71	2.29
合计	1453.88	100.00	1145.91	100.00	990.42	100.00

近年来，贵阳银行同业负债规模波动较大，2013 年由于卖出回购金融资产款的大幅压缩，使得同业负债规模和占比均大幅下降。2014 年以来，贵阳银行大幅增加同业存放和卖出回购金融资产配置，同业负债规模和占比均大幅增长。截至 2014 年末，贵阳银行同业负债余额 95.72 亿元，占负债总额的 6.58%。其中，同业及其他金融机构存放款 69.89 亿元，主要以境内同业存放为主；卖出回购金融资产款 25.83 亿元，卖出回购标的资产主要为国债。

客户存款作为贵阳银行最主要的负债来源，近年来呈现较快增长趋势，2012~2014 年年均复合增长 21.59%。截至 2014 年末，贵阳银行客户存款余额 1304.52 亿元，占负债总额的 89.73%。从存款结构看，贵阳银行存款以公司存款为主，占存款总额 71.97%。从客户存款的期限来看，截至 2014 年末，贵阳银行定期存款占比 36.39%，较上年末提高了 3.05 个百分

点，存款稳定性有所增强。贵阳银行存入保证金以银行承兑汇票保证金为主，截至 2014 年末，贵阳银行保证金存款余额 148.59 亿元，规模和占比较上年末均有所上升。

贵阳银行先后于 2010 年 6 月和 2012 年 12 月发行了 6 亿元和 12 亿元的次级债券，并于 2014 年 9 月发行了 10 亿元同业存单。截至 2014 年末，贵阳银行应付债券账面余额 27.87 亿元。

2015 年以来，受客户存款规模增长影响，贵阳银行负债规模保持稳步增长趋势。截至 2015 年 6 月末，贵阳银行负债总额 1737.35 亿元，较 2014 年末增长 19.50%。其中，客户存款余额 1538.96 亿元，占负债总额的 88.58%。2015 年上半年，贵阳银行增加了同业存单的发行量，累计发行 29.71 亿元，6 月末应付债券余额 41.68 亿元，较 2014 年末有所上升。

总体看，贵阳银行负债规模保持较快增长，负债稳定性较好，负债以客户存款为主。

4. 经营效率与盈利能力

近年来，随着业务规模的扩大，贵阳银行营业收入快速增长。2014年，贵阳银行实现营业收入57.43亿元（见表13）。利息净收入是贵阳银行最主要的收入来源，2012~2014年年均复合增长24.24%。2014年，贵阳银行实现利息净收入52.16亿元。贵阳银行利息收入主要来源于发放贷款和垫款利息收入以及债券投资利息收入，分别占利息收入的67.74%和15.69%；贵阳银行利息支出主要为客户存款利息支出，占利息支出的比重为82.57%。近年来，贵阳银行净利差水平小幅上升，主要是由于贵阳银行业务结构改变，中小微业务规模扩张，掌握一定的定价权和应收款项类投资规模增加所导致。近年来贵阳银行实现手续费及佣金净收入持续增长，2014年实现手续费及佣金收入2.93亿元，中间业务盈利有所提高，但对营业收入的贡献度仍较低。贵阳银行投资收益主要为债券买卖差价收益，2014年投资收益为0.78亿元，波动较大。

随着业务的不断发展，贵阳银行业务及管理费持续增长。2014年，贵阳银行业务及管理费为15.62亿元，占营业支出的56.35%。近年来贵阳银行成本收入比呈波动下降趋势，2014年为27.19%，成本控制能力较好。2014年以来，贵阳银行加大了资产减值损失计提力度，当期计提资产减值损失7.73亿元，较上年度大幅增长，其中贷款减值损失4.85亿元，应收款项类投资减值损失2.27亿元。

近年来，得益于营业收入的大幅增加以及成本控制较好，贵阳银行净利润增长较快，2012~2014年年均复合增长23.03%。2014年，贵阳银行实现净利润24.47亿元。从收益率指标看，2014年，贵阳银行平均资产收益率和平均净资产收益率分别为1.76%和26.22%，均较上年有所增长，盈利能力强。

2015年1~6月，贵阳银行实现营业收入36.22亿元，保持稳步增长，其中利息净收入对营业收入增长的贡献较大。经简单年化计算，贵阳银行2015年上半年的平均资产收益率和平均净资产收益率分别为1.76%和26.37%，盈利水平良好。

表13 收益指标 单位：亿元/%

项 目	2014年	2013年	2012年
营业收入	57.43	38.22	34.69
利息净收入	52.16	40.26	33.79
手续费及佣金净收入	2.93	1.07	0.90
投资收益	0.78	-1.44	0.05
公允价值变动损益	1.40	-1.75	-0.18
营业支出	27.71	16.02	14.52
业务及管理费	15.62	11.87	10.36
资产减值损失	7.73	1.46	1.75
净利润	24.47	18.09	16.17
净利差	3.93	3.45	3.50
成本收入比	27.19	31.05	29.86
平均资产收益率	1.76	1.58	1.72
平均净资产收益率	26.22	24.72	27.03

总体看，贵阳银行营业收入实现快速增长，净利差处于较好水平，成本控制能力较好，盈利能力强。

5. 流动性

近年来，贵阳银行超额备付金率波动较大，流动性比例呈现波动上升态势（见表14）。截至2014年末，贵阳银行超额备付金率为2.31%，流动性比例为59.08%；存贷比保持在较低水平；大规模的应收款项类投资对流动性产生一定压力。

表14 流动性指标 单位：%

项 目	2014年末	2013年末	2012年末
超额备付金率	2.31	1.73	6.84
流动性比例	59.08	49.80	52.64
存贷比	53.71	52.15	53.41

近年来，贵阳银行受同业业务规模波动的影响，经营性现金流净额波动较大。2014年，贵阳银行客户存款及同业存款规模的大

幅增长和卖出回购证券款的大幅增加带动经营性现金流入量增加，从而导致经营性现金流净额较上年大幅增加；投资性现金净流出呈持续扩大趋势，主要是由于投资规模增加所致；2012年和2014年，由于次级债券和同业存单发行的影响，贵阳银行筹资性现金流呈净流入状态。2013年，贵阳银行筹资性现金流呈净流出状态，主要是由于向股东分红所致（见表15）。2015年以来，贵阳银行加大了同业存单的发行力度，筹资性现金净流入呈现进一步扩大趋势。总体看，贵阳银行现金流较为充裕。

表 15 现金流状况 单位：亿元

项目	2014年	2013年	2012年
经营性现金流净额	136.42	34.11	74.14
投资性现金流净额	-119.70	-98.58	-47.24
筹资性现金流净额	7.56	-3.09	9.81
现金及现金等价物净增加额	24.28	-67.59	36.71
期末现金及现金等价物余额	95.26	70.98	138.57

6. 资本充足性

近年来，贵阳银行主要通过利润留存的方式补充核心资本。2012年12月贵阳银行发行12亿元次级债券，对资本起到了进一步的补充作用。近三年，贵阳银行分红规模不大，对资本的积累影响不大。截至2014年末，贵阳银行股东权益107.11亿元，其中未分配利润54.55亿元，资本公积12.46亿元，盈余公积8.50亿元，一般风险准备11.66亿元。

近年来，随着业务的发展，贵阳银行风险加权资产规模增长较快。截至2014年末，贵阳银行风险加权资产余额987.18亿元，风险资产系数为63.24%（见表16），资产风险度有所上升。

表 16 2012~2014年资本充足性指标 单位：亿元/%

项目	2014年末	2013年末	2012年末
资本净额	133.66	109.19	87.71
其中：一级资本净额	106.74	83.06	-
核心一级资本净额	106.71	83.05	-
风险加权资产	987.18	758.13	566.15

风险资产系数	63.24	61.86	53.55
股东权益/资产总额	6.86	6.49	6.32
资本充足率	13.54	14.40	15.49
核心资本充足率	-	-	11.40
一级资本充足率	10.81	10.96	-
核心一级资本充足率	10.81	10.96	-

注：2012年资本充足率、核心资本充足率按照《商业银行资本充足率管理办法》口径计算。2013年和2014年资本充足率、核心一级资本充足率、一级资本充足率按照《商业银行资本管理办法（试行）》口径计算。

近年来，贵阳银行财务杠杆水平较为稳定。截至2014年末，贵阳银行股东权益与资产总额的比例为6.86%，财务杠杆水平适中。按照《商业银行资本管理办法（试行）》口径计算，截至2014年末，贵阳银行资本充足率为13.54%，一级资本充足率为10.81%，核心一级资本充足率为10.81%。

2015年上半年，由于应收款项类投资等风险资产的配置力度加大，贵阳银行资本充足水平有所下降。截至2015年6月末，贵阳银行资本充足率为12.10%，一级资本充足率和核心一级资本充足率均为9.83%。未来，贵阳银行计划通过实现公开上市、发行二级资本债券等渠道补充资本，支撑业务发展。此外，贵阳银行的盈利能力较好，利润留存也将给资本补充提供较大的支持。

八、债券偿付能力分析

贵阳银行拟发行的二级资本债券本金和利息的清偿顺序在发行人的一般债权之后，其他一级资本工具之前，与已发行次级债券以及未来可能发行的其他二级资本债券同顺位受偿。截至本报告出具日，贵阳银行已发行且在存续期内的债券合计11.97亿元，均为次级债券。假设本次二级资本债券发行规模为10亿元，以2014年末财务数据为基础，估算可快速变现资产、净利润和股东权益对债券本金的保障倍数。从表17看，随着债券规模的增加，贵阳银行对债券的偿付能

力有所下降，但总体仍处于较好水平。

表 17 债券保障情况 单位：亿元/倍

项 目	发行后	发行前
二级资本债券及次级债券余额	21.97	11.97
可快速变现资产/二级资本债券及次级债券余额	24.84	45.61
净利润/二级资本债券及次级债券余额	1.11	2.05
股东权益/二级资本债券及次级债券余额	4.88	8.95

总体看，贵阳银行对本次二级资本债券的偿付能力很强。

九、评级展望

贵阳银行根据战略规划逐步推进主营业务的发展，打造以小微企业金融为主体，专注于社区金融、互联网金融和科技金融的综合化金融集团。贵阳银行主营业务发展势头良好，在当地市场保持较强的竞争力，盈利能力强，不良贷款呈上升趋势，资本处于较充足水平。随着各项战略举措的推进，贵阳银行有望保持稳健发展。另一方面，宏观经济增速放缓、经济结构的调整以及利率市场化进程的推进，将会对银行业盈利的增长和资产质量形成一定压力。综上所述，联合资信认为，在未来一段时期内，贵阳银行的信用水平将保持稳定。

附录 1 组织机构图

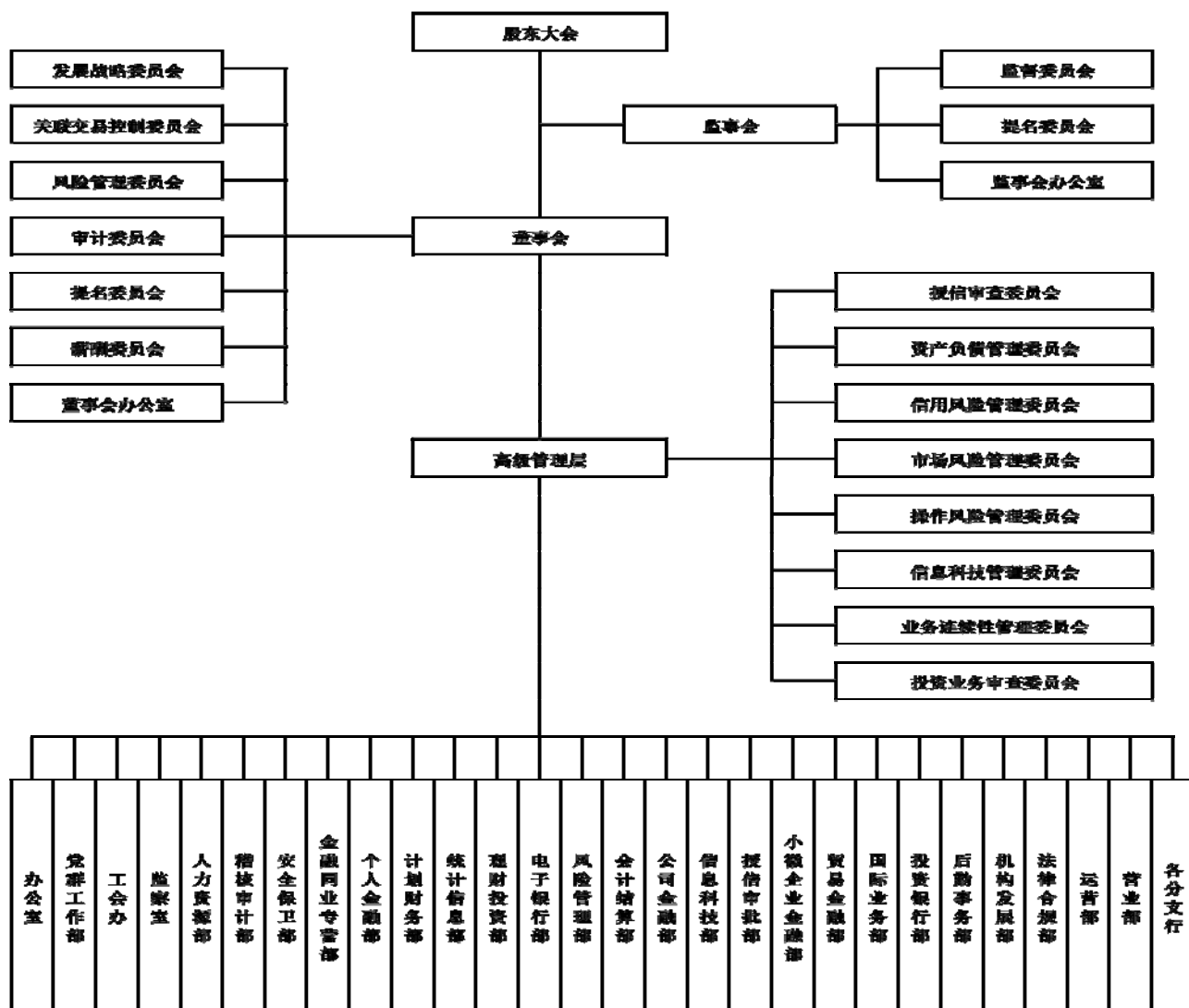

附录 2 合并资产负债表

编制单位：贵阳银行股份有限公司

单位：亿元

项 目	2015 年 6 月末	2014 年末	2013 年末	2012 年末
现金及存放央行款项	271.27	261.38	216.01	217.92
存放同业款项	45.95	114.07	107.22	116.33
贵金属	-	-	-	-
拆出资金	-	-	-	-
交易性金融资产	29.52	29.57	36.93	35.94
衍生金融资产	-	-	-	-
买入返售金融资产	12.37	21.39	5.50	29.65
应收利息	10.97	8.73	6.11	4.75
发放贷款和垫款	751.63	677.86	552.85	453.85
可供出售金融资产	175.48	119.36	99.19	101.48
持有至到期投资	221.82	190.09	123.48	70.37
应收款项类投资	303.52	104.39	53.17	8.69
长期股权投资	-	-	0.13	0.13
投资性房地产	-	-	-	0.34
固定资产	13.09	13.05	9.58	6.40
无形资产	0.49	0.50	0.51	0.16
递延所得税资产	6.84	5.44	5.55	3.81
其他资产	15.79	15.19	9.25	7.36
资产总计	1858.75	1561.00	1225.49	1057.19
向中央银行借款	2.90	2.00	1.00	-
同业及其他金融机构存放款项	71.49	69.89	5.34	5.28
拆入资金	-	-	-	28.27
交易性金融负债	-	-	-	-
衍生金融负债	-	-	-	-
卖出回购金融资产款	47.52	25.83	5.95	33.85
吸收存款	1538.96	1304.52	1096.40	882.41
应付职工薪酬	3.96	4.88	4.15	4.42
应交税费	0.57	0.41	0.22	0.50
应付利息	19.49	14.56	9.67	7.91
预计负债	-	0.11	0.00	0.00
应付债券	41.68	27.87	17.93	17.90
递延所得税负债	0.62	0.11	0.00	0.08
其他负债	10.15	3.70	5.25	9.79
负债合计	1737.35	1453.88	1145.91	990.42
实收资本（或股本）	17.99	17.99	17.99	17.99
资本公积	12.46	12.46	12.46	12.46
其他综合收益	1.72	0.34	-3.84	-0.53
盈余公积	8.50	8.50	6.08	4.28
一般风险准备	14.63	11.66	9.77	4.76
未分配利润	64.50	54.55	36.67	27.42
归属于母公司所有者权益合计	119.80	105.50	79.12	66.36
少数股东权益	1.60	1.62	0.46	0.41
所有者权益（或股东权益）合计	121.40	107.11	79.58	66.78
负债和所有者权益（或股东权益）	1858.75	1561.00	1225.49	1057.19

附录 3 合并利润表

编制单位：贵阳银行股份有限公司

单位：亿元

项 目	2015 年 1~6 月	2014 年	2013 年	2012 年
一、营业收入	36.22	57.43	38.22	34.69
利息净收入	32.65	52.16	40.26	33.79
利息收入	48.72	76.02	59.74	50.60
利息支出	16.07	23.86	19.48	16.81
手续费及佣金净收入	2.29	2.93	1.07	0.90
手续费及佣金收入	2.50	3.23	1.17	0.97
手续费及佣金支出	0.21	0.31	0.10	0.07
投资收益	0.98	0.78	-1.44	0.05
公允价值变动收益（损失以“-”号填列）	0.24	1.40	-1.75	-0.18
汇兑收益（损失以“-”号填列）	0.00	0.01	0.00	0.03
其他业务收入	0.06	0.15	0.08	0.10
二、营业支出	17.94	27.71	16.02	14.52
营业税金及附加	2.78	4.04	2.68	2.38
业务及管理费	9.01	15.62	11.87	10.36
资产减值损失	6.15	7.73	1.46	1.75
其他业务成本	-	0.32	0.02	0.03
三、营业利润（亏损以“-”号填列）	18.29	29.72	22.20	20.17
加：营业外收入	0.04	0.39	0.18	0.12
减：营业外支出	-0.04	0.14	0.05	0.08
四、利润总额（亏损以“-”填列）	18.28	29.97	22.32	20.21
减：所得税费用	3.22	5.49	4.24	4.05
五、净利润（净亏损以“-”填列）	15.06	24.47	18.09	16.17
六、其他综合收益的税后净额	1.38	4.18	-3.31	-0.35
七、综合收益总额	16.45	28.65	14.78	15.81

附录 4 合并现金流量表

编制单位：贵阳银行股份有限公司

单位：亿元

项 目	2015 年 1-6 月	2014 年	2013 年	2012 年
一、经营活动产生的现金流量：				
客户存款和同业存放款项净增加额	236.04	272.67	214.04	166.56
存放中央银行和同业款项净减少额	18.39	-	-	-
向中央银行借款净增加额	0.90	1.00	1.00	-
向其他金融机构拆入资金净增加额	-	-	-	27.77
收取利息、手续费及佣金的现金	37.14	59.91	48.43	40.56
买入返售证券款净减少额	9.01	-	24.15	-
卖出回购证券款净增加额	21.69	19.88	-	9.95
收到其他与经营活动有关的现金	5.80	1.50	1.23	0.62
经营活动现金流入小计	328.97	354.96	288.85	245.47
客户贷款及垫款净增加额	78.73	129.77	100.43	90.82
存放中央银行和同业款项净增加额	-	27.93	56.57	35.95
向其他金融机构拆入资金净增加额	-	-	28.27	-
支付利息、手续费及佣金的现金	10.88	17.78	16.65	13.08
支付给职工以及为职工支付的现金	6.35	9.25	7.94	5.85
支付的各项税费	6.50	11.39	7.13	7.05
买入返售证券款净增加额	-	15.89	-	15.09
卖出回购证券款净减少额	-	-	27.90	-
支付其他与经营活动有关的现金	3.20	6.53	9.86	3.50
经营活动现金流出小计	105.65	218.54	254.74	171.34
经营活动产生的现金流量净额	223.32	136.42	34.11	74.14
二、投资活动产生的现金流量				
收回投资收到的现金	346.55	208.70	1100.21	3475.79
取得投资收益收到的现金	12.90	16.31	10.21	8.91
处置固定资产、无形资产和其他长期资产收回的现金净额	0.00	0.07	0.00	0.01
收到其他与投资活动有关的现金	-	-	-	-
投资活动现金流入小计	359.45	225.07	1110.42	3484.71
投资支付的现金	632.56	334.27	1203.28	3525.07
购建固定资产、无形资产和其他长期资产支付的现金	1.50	10.50	5.71	6.88
支付其他与投资活动有关的现金	-	-	-	-
投资活动现金流出小计	634.06	344.77	1209.00	3531.95
投资活动产生的现金流量净额	-274.61	-119.70	-98.58	-47.24
三、筹资活动产生的现金流量				
吸收投资收到的现金	-	1.04	-	-
其中：子公司吸收少数股东投资收到的现金	-	1.04	-	-
发行债券收到的现金	29.65	14.71	-	11.94
收到其他与筹资活动有关的现金	-	-	-	-
筹资活动现金流入小计	29.65	15.75	-	11.94
偿还债务支付的现金	16.00	4.94	-	-

分配股利、利润或偿付利息支付的现金	2.20	3.24	3.09	2.13
支付其他与筹资活动有关的现金	-	-		
筹资活动现金流出小计	18.20	8.19	3.09	2.13
筹资活动产生的现金流量净额	11.45	7.56	-3.09	9.81
四、汇率变动对现金及现金等价物的影响	0.00	0.00	-0.03	0.00
五、现金及现金等价物净增加额	39.84	24.28	-67.59	36.71
加：期初现金及现金等价物余额	95.26	70.98	138.57	101.86
六、期末现金及现金等价物余额	55.42	95.26	70.98	138.57

注：2012 年为追溯调整后的数据。

附录 5 商业银行主要财务指标计算公式

现金类资产	现金+存放中央银行款项
同业资产	存放同业及其他金融机构款项+拆出资金+买入返售金融资产
同业负债	同业及其他金融机构存放款项+拆入资金+卖出回购金融资产
投资资产	交易性金融资产+衍生金融资产+可供出售金融资产+持有至到期投资+应收款项类投资+长期股权投资+投资性房地产
可快速变现资产	现金+存放中央银行款项+存放同业款项+拆出资金+交易性金融资产+买入返售金融资产+可供出售金融资产
n 年年均复合增长率	$(\sqrt[n]{\text{期末余额} / \text{期初余额}} - 1) \times 100\%$
单一最大客户贷款比例	最大单一客户贷款余额/资本净额 $\times 100\%$
最大十家客户贷款比例	最大十家客户贷款余额/资本净额 $\times 100\%$
不良贷款率	不良贷款余额/贷款余额 $\times 100\%$
贷款拨备率	贷款损失准备金余额/贷款余额 $\times 100\%$
拨备覆盖率	贷款损失准备金余额/不良贷款余额 $\times 100\%$
利率敏感度	利率平移一定基点导致净利息收入变动额/全年净利息收入 $\times 100\%$
超额备付金率	(库存现金+超额存款准备金)/存款余额 $\times 100\%$
流动性比例	流动性资产/流动性负债 $\times 100\%$
存贷比	贷款余额/存款余额 $\times 100\%$
风险资产系数	风险加权资产/资产总额 $\times 100\%$
核心资本充足率	核心资本净额/各项风险加权资产 $\times 100\%$
资本充足率	资本净额/各项风险加权资产 $\times 100\%$
核心一级资本充足率	核心一级资本净额/各项风险加权资产 $\times 100\%$
一级资本充足率	一级资本净额/各项风险加权资产 $\times 100\%$
净利差	生息资产平均收益率-付息负债平均付息率
成本收入比	业务及管理费用/营业收入 $\times 100\%$
平均资产收益率	净利润/[(期初资产总额+期末资产总额)/2] $\times 100\%$
平均净资产收益率	净利润/[(期初净资产总额+期末净资产总额)/2] $\times 100\%$

附录 6 商业银行长期债券信用评级的等级设置及其含义

联合资信商业银行长期债券信用等级划分为三等九级，分别为：AAA、AA、A、BBB、BB、B、CCC、CC、C。除 AAA 级、CCC 级（含）以下等级外，每一个信用等级可用“+”、“-”符号进行微调，表示略高或略低于本等级。各等级含义如下表所示：

级别	含义
AAA	偿还债务的能力极强，基本不受不利经济环境的影响，违约风险极低。
AA	偿还债务的能力很强，受不利经济环境的影响不大，违约风险很低。
A	偿还债务能力较强，较易受不利经济环境的影响，违约风险较低。
BBB	偿还债务能力一般，受不利经济环境影响较大，违约风险一般。
BB	偿还债务能力较弱，受不利经济环境影响很大，有较高违约风险。
B	偿还债务的能力较大地依赖于良好的经济环境，违约风险很高。
CCC	偿还债务的能力极度依赖于良好的经济环境，违约风险极高。
CC	在破产或重组时可获得保护较小，基本不能保证偿还债务。
C	不能偿还债务。

联合资信评估有限公司关于 贵阳银行股份有限公司 2015年二级资本债券的跟踪评级安排

根据联合资信评估有限公司(以下简称“联合资信”)与贵阳银行股份有限公司(以下简称“发行人”)签署的协议,联合资信将在本次债券的存续期内对发行人及本次债券的信用状况进行定期或不定期跟踪评级。

信用评级工作结束之日起,在二级资本债券存续期间,发行人每次发布年度报告后,应按联合资信要求,向联合资信提供包括该年度资产负债表、损益表、现金流量表以及影响信用状况的重大变动事项等内容在内的跟踪评级资料。发行人如发生重大变化,或发生可能对发行人或本次债券信用状况产生较大影响的突发事件,将在重大变化和突发事件发生后 10 个工作日内通知联合资信并向联合资信提供有关资料。

联合资信承诺,在有效期内,联合资信根据发行人提供的跟踪评级资料对发行人及本次债券进行定期跟踪评级。发行人如发生重大变化,或发生可能对发行人或本次债券信用状况产生较大影响的突发事件,联合资信将进行不定期跟踪评级。如发行人不能及时向联合资信提供有关定期和不定期跟踪评级资料,联合资信将根据有关情况调整或撤销发行人及本次债券的信用等级并予以公布。

根据相关规定,联合资信将保证在二级资本债券存续期间,于每年 7 月 31 日前向发行人、主管部门报送对于发行人及本次债券的跟踪评级报告,并在指定媒体披露。

联合资信将指派一个联系人及时与发行人联系,并及时出具有关跟踪评级报告。

