

**联合资信评估有限公司**  
**关于银行间市场债券评级机构**  
**业务资料的公示**



**联合资信评估有限公司**

**China Lianhe Credit Rating Co., LTD.**

## 目 录

一、联合资信评估有限公司简介.....	(3)
二、联合资信评估有限公司董事会、高层管理人员、信用评级委员会、 项目经理名单和简历.....	(8)
三、联合资信评估有限公司主要信用评级业务规范.....	(14)
四、联合资信评估有限公司信用评级工作程序和 workflow.....	(34)
五、联合资信评估有限公司对信用等级的划分、标示和含义定义.....	(37)
六、联合资信评估有限公司信用评级方法摘要(以企业短期融资券为例)	(39)

## 联合资信评估有限公司简介

### 一、基本情况

联合资信评估有限公司（简称“联合资信”）是一家全国性专业信用评级机构，注册资本3000万元。

联合资信目前的业务领域主要包括：信用评级，信用风险研究。

联合资信目前拥有专职信用分析员211人。公司总部专职信用分析员30人，其中博士4人，占人员总数的13.33%；硕士20人，占人员总数的66.67%；部分高级分析员有11-13年的从业经验，有与国际著名评级机构开展业务交流、共同开展评级项目的经历。

联合资信成立了以北京大学光华管理学院张维迎教授为主任，由我国经济、金融、基础产业等领域的部分专家组成的专家委员会，指导信用评级的理论研究和信用评级工作。

联合信的宗旨是为投资者提供独立、客观、公正的信用评级结果，最终成为我国最具权威和影响力的信用评级机构，为发展我国信用评级事业做出贡献。

联合资信目前已在上海、天津、重庆、福建、海南、辽宁、黑龙江、陕西、山西、山东、湖南、河南、四川、广西、甘肃、宁夏、江苏、云南、吉林、广东、湖北、河北、安徽、青岛、深圳、贵州等地设立了分支机构。

### 二、主要业务资质及市场占有率

#### （一）业务资质

1、是中国人民银行银发（1997）547号文认可的9家企业债券信用评级机构之一；

2、是中国人民银行认可的5家银行间债券市场评级机构之一；

3、是国家发展和改革委员会“发改财金（2003）1179号”文认可的5家企业债券信用评级机构之一；

4、是中国保险监督管理委员会“保监发（2003）92号”文认可的5家企业债券信用评级机构之一；

5、具有上海、天津、山东、福建、海南、山西、四川、湖北、江苏、陕西等地人行认可的借款企业或担保机构信用评级资格；

6、是国家发展和改革委员会认定的9家国家级中小企业信用体系建设试点评

级机构之一；

7、是北京市政府和中关村科技园区管委会认可的6家中关村科技园区企业信用制度试点合作单位之一；

8、是国家发展和改革委员会认可的2家开展信用担保机构信用评级业务的机构之一。

## （二）市场占有率

1、是近几年全国3家主要承担企业债券信用评级的评级机构之一。

2001年、2002年、2003年和2004年，按企业债券实际批准发行计划并已完成评级的家数，联合资信评估有限公司的企业债券信用评级市场占有率见下表：

联合资信企业债券信用评级业务市场占有率

时 间	2001 年	2002 年	2003 年	2004 年	合 计
发行、评级家数	10	11	22	10	53
联合资信评级家数	3	5	11	5	24
联合资信市场占有率	30%	45%	50%	50%	45%

其中：2004年共发行企业债券14只，联合资信评级了10只，市场占有率71%。

2、可转换公司债券信用评级资格及市场占有率

是近几年全国4家主要承担可转换公司债券信用评级的评级机构之一。

2001年、2002年、2003年和2004年，按上市公司公告拟发行可转换公司债券接受评级的家数，联合资信评估有限公司的可转换公司债券信用评级市场占有率见下表：

联合资信可转换公司债券信用评级业务市场占有率

时 间	2001 年	2002 年	2003 年	2004 年	合 计
公告接受评级家数	47	11	10	21	89
联合资信评级家数	13	4	3	7	27
联合资信市场占有率	28%	36%	30%	33%	30%

3、是目前全国已开展证券公司长期债券信用评级的3家评级机构之一。

2003年对拟发行长期债券的华夏、南方、东吴、天一、宏源、广东、国联、山西、世纪等证券公司进行了评级。

4、2004年，承担了国家开发银行企业信贷资产证券化债券的评级工作。

5、2004年，完成了中国建设银行400亿元次级债券的评级工作。

6、2004年，完成了新华人寿保险股份有限公司13.5亿元次级债券评级工作。

7、2005年4月首次开展企业短期融资券评级。

- 8、2005年8月首次开展金融机构金融债券信用评级。  
9、2001年首次开展担保机构评级，目前市场占有率全国第一。

### 三、主要客户

#### 企业债券

中华人民共和国铁道部（2000-2004）	中国石油化工股份有限公司
中国石油天然气股份有限公司	中国远洋运输（集团）总公司
中国通用技术（集团）控股公司	中国海运（集团）总公司
中国航空技术进出口总公司	中国高新技术开发区企业债券
中国长江航运南京长江油运有限公司	中国国电集团公司
中国国际贸易中心股份有限公司	中国华润总公司
中信国安集团公司	江苏悦达集团有限公司
浙江省交通投资集团有限公司	北京首都旅游集团有限公司
河南高速公路发展有限责任公司	浙江沪杭甬高速公路有限公司
江苏高速公路集团有限公司	鞍山钢铁集团公司
江苏交通控股有限公司	武汉钢铁（集团）公司
重庆市城市建设投资公司	东北高速公路股份有限公司
河南省建设投资总公司	北京能源投资（集团）有限公司
武汉市城市建设投资开发集团有限公司	广东省交通集团有限公司
广西投资集团有限公司	四川省投资集团有限责任公司
吉林省长春城市开发（集团）有限公司	

#### 可转换公司债券

北京首钢股份有限公司	山东万杰高科技股份有限公司
中纺投资发展股份有限公司	安徽江淮汽车股份有限公司
甘肃酒钢集团宏兴钢铁股份有限公司	山西神州煤电焦化股份有限公司
东方集团股份有限公司	现代投资股份有限公司
吴忠仪表股份有限公司	天津南开戈德股份有限公司
抚顺特殊钢股份有限公司	杨凌秦丰农业科技股份有限公司
招商局蛇口控股股份有限公司	吉林炭素股份有限公司
天津创业环保股份有限公司	西宁特殊钢股份有限公司
河北承德露露股份有限公司	万向钱潮股份有限公司
邯郸钢铁股份有限公司	中远航运股份有限公司
唐山钢铁股份有限公司	浙江卧龙科技股份有限公司
天津天药药业股份有限公司	广东科达机电股份有限公司
广东宝丽华实业股份有限公司	凯诺科技股份有限公司
四川美丰化工股份有限公司	吉林森林工业股份有限公司

#### 证券公司长期债券

华夏证券	南方证券
------	------

东吴证券  
广东证券  
国联证券  
山西证券

宏源证券  
天一证券  
世纪证券

### 企业短期融资券

中国石油化工集团公司  
中国石油化工股份有限公司  
中国昊华化工（集团）总公司  
中国机械装备（集团）公司  
中信国安信息产业股份有限公司  
内蒙古鄂尔多斯羊绒制品股份有限公司  
路桥集团国际建设股份有限公司  
重庆市城市建设投资公司  
长征火箭技术股份有限公司  
三一集团有限公司  
黑龙江北大荒股份有限公司  
华新水泥股份有限公司  
南京新港高科技股份有限公司  
安徽江淮汽车集团有限公司  
上海振华港口机械（集团）股份有限公司  
攀枝花钢铁有限责任公司  
青岛钢铁有限公司  
吉林亚泰（集团）股份有限公司  
中国远洋运输（集团）总公司  
北京汇源饮料食品集团有限公司

中国华润总公司  
中国南山开发（集团）股份有限公司  
中国航天科工集团公司  
北京首都旅游集团有限责任公司  
武汉钢铁集团公司  
浙江省交通投资集团有限公司  
万向钱潮股份有限公司  
北大方正集团公司  
无锡市国联（集团）发展有限公司  
淮南矿业（集团）有限责任公司  
北京京城机电控股有限责任公司  
重庆市电力公司  
重庆长安汽车股份有限公司  
西宁特殊钢股份有限公司  
广东省交通投资集团有限公司  
北京首都创业集团有限公司  
武汉邮电科学研究院  
浙江杭金衢高速公路有限公司  
中国电信股份有限公司

### 银行资产证券化债券

国家开发银行

### 银行次级债券

中国建设银行

### 银行金融债券

招商银行  
兴业银行

### 保险公司次级债券

新华人寿保险股份有限公司

## 财务公司金融债券

中国石化财务有限责任公司

## 借款企业或中小企业主体

上海市企业评级400家以上  
海南省企业评级1000家次以上  
山西省企业评级、资信调查1500家次以上  
北京中关村高新技术企业资信调查150家次以上  
福建省企业评级600家次以上  
辽宁省企业评级300家次以上  
天津市企业评级200家次以上  
山东企业评级300家以上  
南宁企业评级150家以上  
汕头企业征信1500家以上  
四川省企业评级100家以上  
江苏企业评级300家以上

## 担保公司

山西、北京、浙江、江苏、四川、吉林、广东、湖北等地200家次以上

## 资金信托计划

上海爱建信托投资有限责任公司复兴东路隧道项目资金信托计划  
苏州信托投资有限公司《苏州精细化工集团管理层收购融资项目集合资金信托计划》  
天津北方国际信托投资股份有限公司《滨海新区基础设施建设（管网）资金信托》

# 联合资信评估有限公司董事会成员、高层管理人员、 信用评级委员会、项目经理名单及简历

## 联合资信评估有限公司董事会成员名单及简历

### 一、董事会成员

董事长：王少波

董事会成员：王少波、韩东、李琳、邢新丽、郑晓明、苏东波、庄建华、李信宏、邵立强。

### 二、董事会成员简历

#### 王少波

西安交大经济学博士，高级经济师，曾在陕西财经学院银行管理系、西安高新技术产业开发区工作，现任联合资信董事长。

#### 韩 东

硕士，曾在天津信托投资公司、天津市中融投资咨询有限公司工作，现任天津市正方网络科技发展有限公司董事长。

#### 李 琳

硕士，曾在天津达仁堂制药厂、三亚中亚信托投资公司工作，现在天津市正方网络科技发展有限公司工作。

#### 郑晓明

硕士，曾在南开大学新技术实业集团公司、在天津诚信国际金融咨询公司工作，现任天津市正方网络科技发展有限公司副总经理。

#### 邢新丽

硕士，曾在工商银行天津分行、三亚中亚信托投资公司工作，现在天津市正方网络科技发展有限公司任职。

#### 苏东波

北京大学博士，曾在国家体改委、北京大学工作，现任北大科技园投资公司

副董事长。

### 李信宏

吉林大学投资学硕士，高级经济师，曾在国家机械工业部工作，现任联合资信董事、总裁，1992 年进入信用评级行业，从事信用评级业务及管理工作 13 年。

### 邵立强

南京理工大学工学硕士，高级经济师，曾在中国兵器工业总公司工作，现任联合资信董事、副总裁，1993 年进入信用评级行业，从事信用评级业务及相关管理工作 12 年。

### 庄建华

南大国际商学院研究生，高级经济师，曾在人行天津分行工作，现任联合资信董事、副总裁，1998 年进入信用评级行业。

## 联合资信评估有限公司高级管理人员名单及简历

### 一、高级管理人员

总裁：李信宏

副总裁：邵立强、庄建华、冯彦明、孙俄萱。

### 二、高级管理人员简历

#### 李信宏

吉林大学投资学硕士，高级经济师，曾在国家机械工业部工作，现任联合资信、董事总裁，1992 年进入信用评级行业，从事信用评级业务及管理工作 13 年。

#### 邵立强

南京理工大学工学硕士，高级经济师，曾在中国兵器工业总公司工作，现任联合资信董事、副总裁，1993 年进入信用评级行业，从事信用评级业务及相关管理工作 12 年。

#### 庄建华

南大国际商学院研究生，高级经济师，曾在人行天津分行工作，现任联合资信董事、副总裁，1998 年进入信用评级行业。

### 冯彦明

社科院经济学博士，副教授，长期从事高校金融专业教学工作，在《经济日报》、《经济学动态》等各类报纸、杂志发表论文十多篇，主编、参编十多部有关银行管理和金融业务的著作，并参与一些有关就业、西部开发等重大课题的研究，现任联合资信副总裁。

### 孙俄萱

本科，高级经济师，1993 年开始从事信用评级工作，曾在福建人行工作，曾任福建省资信评级事务所总经理，现任联合资信副总裁。

## 联合资信评估有限公司信用评级委员会委员名单及简历

### 一、总公司信用评级委员会委员

主任：李信宏

副主任：邵立强、冯彦明、庄建华、李振宇

委员：李信宏、邵立强、冯彦明、庄建华、尚静、李振宇、朱海峰、蒋建国、左旻、任红、乔翔

### 二、总公司信用评级委员会委员简历

#### 李信宏

吉林大学投资学硕士，高级经济师，曾在国家机械工业部工作，现任联合资信总裁，1992 年进入信用评级行业，从事信用评级业务及管理工作 13 年。

#### 邵立强

南京理工大学工学硕士，高级经济师，曾在中国兵器工业总公司工作，现任联合资信副总裁，1993 年进入信用评级行业，从事信用评级业务及相关管理工作 12 年。

#### 庄建华

南大国际商学院研究生，高级经济师，曾在人行天津分行，现任联合资信副总裁，1998 年进入信用评级行业。

#### 冯彦明

社科院经济学博士，副教授，长期从事高校金融专业教学工作，在《经济日报》、《经济学动态》等各类报纸、杂志发表论文十多篇，主编、参编十多部有关银行管理和金融业务的著作，并参与一些有关就业、西部开发等重大课题的研究，现任联合资信副总裁。

### **李振宇**

社科院经济学硕士，曾在全总工作、曾任中诚信副总、联合资信副总裁，1993年进入信用评级行业，从事信用评级业务及相关管理工作 11 年。

### **尚 静**

海河大学金融工程与投资管理学博士，曾在中国银行连云港分行、深圳发展银行南京分行工作，现任联合资信总裁助理。

### **朱海峰**

南京理工大学工学硕士，曾在中国兵器工业总公司工作，现任联合资信工商企业评级事业一部总经理，1994 年从事信用评级业务，已有 11 年从业经历。

### **蒋建国**

北京大学经济学硕士，先后在国家新闻出版署、北京大学、申银万国证券公司工作，现任联合资信金融机构评级事业部总经理，1993 年开始从事评级工作。

### **乔 翔**

中国人民大学经济学博士，在国内核心期刊发表过多篇学术论文，现任联合资信金融机构事业部高级业务经理，主要从事信用评估相关理论与方法研究工作及评级项目操作。

### **任 红**

北京商学院经济学硕士，金融经济师，现任联合资信金融机构评级事业部高级业务经理，1997 年开始从事信用评级工作，从业经历 8 年。

### **左 旻**

华中科技大学管理学硕士，曾就职于安泰科技股份有限公司计划财务部，2003 年进入信用评级行业，现任联合资信工商企业评级事业一部高级经理。

## 联合资信评估有限公司项目经理名单及简历

### 一、总公司项目经理名单

联合资信评级业务人员的技术职称分为：助理分析员、分析员、高级分析员。联合资信规定，被评为分析员（含分析员）以上职称的评级业务人员才能被指派为项目经理（负责人）。联合资信获分析员（含分析员）以上职称的评级业务人员名单：

李信宏、邵立强、冯彦明、庄建华、朱海峰、蒋建国、刘化普、左旻、任红、乔翔、尚静、刘文良、张的勇、余晓梅、张弛、万华伟、谭亮、鹿永东、刘小平、张学群

### 二、总公司项目经理简历

#### 李信宏

吉林大学投资学硕士，高级经济师，曾在国家机械工业部工作，现任联合资信总裁，1992年进入信用评级行业，从事信用评级业务及管理工作13年。

#### 邵立强

南京理工大学工学硕士，高级经济师，曾在中国兵器工业总公司工作，现任联合资信副总裁，1993年进入信用评级行业，从事信用评级业务及相关管理工作12年。

#### 庄建华

南大国际商学院研究生，高级经济师，曾在人行天津分行，现任联合资信副总裁，1998年进入信用评级行业。

#### 冯彦明

社科院经济学博士，副教授，长期从事高校金融专业教学工作，在《经济日报》、《经济学动态》等各类报纸、杂志发表论文十多篇，主编、参编十多部有关银行管理和金融业务的著作，并参与一些有关就业、西部开发等重大课题的研究，现任联合资信副总裁。

#### 尚 静

海河大学金融工程与投资管理学博士，曾在中国银行连云港分行、深圳发展

银行南京分行工作，现任联合资信总裁助理。

### **朱海峰**

南京理工大学工学硕士，曾在中国兵器工业总公司工作，现任联合资信工商企业评级事业一部总经理，1994 年从事信用评级业务，已有 11 年从业经历。

### **蒋建国**

北京大学经济学硕士，先后在国家新闻出版署、北京大学、申银万国证券公司工作，现任联合资信金融机构评级事业部总经理，1993 年开始从事评级工作。

### **乔翔**

中国人民大学经济学博士，在国内核心期刊发表过多篇学术论文，现任联合资信金融机构事业部高级业务经理，主要从事信用评估相关理论与方法研究工作及评级项目操作。

### **任红**

北京商学院经济学硕士，金融经济师，现任联合资信金融机构评级事业部高级业务经理，1997 年开始从事信用评级工作，从业经历 8 年。

### **左旻**

华中科技大学管理学硕士，曾就职于安泰科技股份有限公司计划财务部，2003 年进入信用评级行业，现任联合资信工商企业评级事业一部高级经理。

### **刘文良**

天津工业大学，本科，工程师，曾在山西经贸委工作，现任联合资信总裁助理兼山西信保联合资信评估有限公司总经理，1995 年从事信用评级行业。

### **张的勇**

中国经贸大学管理学硕士，曾在建行从事信贷管理工作，现任联合资信工商企业评级事业二部业务经理。

### **刘化普**

河北财经学院金融学，本科，曾在农行海南分行从事信贷管理工作，1993 年从事评级工作，现任联合资信工商事业二部负责人。

### **余晓梅**

北京工商大学会计学研究生，经济师，曾在商业部工作，2002 年进入信用评级行业，现任联合资信综合部经理。

### **张 弛**

英国莱斯特大学金融学硕士，曾任新兰德证券研发部实习分析师，现任联合资信工商企业评级事业一部高级经理。

### **万华伟**

中国人民大学经济学硕士，曾在三峡期货、民安证券等金融机构工作，现任联合资信金融机构评级事业部高级业务经理。

### **谭 亮**

中国社会科学院经济学硕士，曾任 SML 国际集团新加坡分公司财务经理中国区助理，现任联合资信工商企业评级事业一部业务经理。

### **鹿永东**

中国社会科学院研究生院硕士，会计师，曾任中物三峡物资有限公司证券期货部副经理，现任联合资信工商企业评级事业一部高级经理，2002 年开始从事信用评级工作。

### **刘小平**

中央财经大学投资学硕士，会计师，现任联合资信工商企业评级事业一部业务经理。

### **张学群**

福州大学工业与民用建筑本科，工程师。曾就职于北京电力机械建筑公司、中国光大国际信托投资公司、在世乔国贸等工作；现任联合资信评估有限公司工商企业评级事业一部高级经理。

# 联合资信评估有限公司主要信用评级业务规范 (管理办法) 摘要

## 信用评级委员会制度

### 一、总则

1、为保证联合资信评估有限公司（以下简称“本公司”）信用评级体系的科学和统一、评级结果的准确，特建立信用评级委员会（以下简称“信评委”）制度。

2、信评委是总公司和分支机构审定信用评级体系、对各类信用评级对象的信用等级做出最终决定等的最高决策机构。

3、信评委在工作中，必须遵守与评级有关的各项公司规章制度，坚持独立、客观、公正的原则，严守公司秘密和客户秘密。

### 二、信评委组织

1、信评委分总公司信评委、专业信评委、分支机构信评委。

2、总公司信评委成员包括专业信评委成员和分支机构信评委成员，专业信评委人数或分支机构信评委人数不少于 5 人。

3、总公司信评委成员主要由总公司及分支机构的部分高级分析员组成，其中参加总公司信评委的每家分支机构的高级分析员不超过 4 人。首批总公司信评委成员由总公司及分支机构推荐，总公司总经理办公会议讨论决定，总公司总经理任命。

4、根据当前的业务状况和分工，专业信评委包括金融机构信评委、工商企业资本市场信评委和工商企业信贷市场信评委；专业信评委成员主要由在总公司任职的信评委成员组成，根据需要吸收在分支机构任职的信评委成员参加；首批专业信评委成员由总公司总经理办公会议讨论决定，总公司总经理任命。

5、经总公司和分支机构协商，在具有一定经营规模的分支机构设立分支机构信评委；分支机构信评委成员主要由在分支机构所在地任职的信评委成员组成，分支机构信评委还要至少吸收一名由工商企业信贷市场信评委指派的、在总公司任职的工商企业信贷市场信评委成员参加。

6、总公司信评委设主任 1 人，副主任若干人，秘书 1 人，信评委主任、副主任、秘书由总经理办公会议讨论决定，总经理任命；专业信评委设主任 1 人，副主任 1 人，秘书 1 人，信评委主任、秘书分别由总公司信评委相关副主任、秘

书兼任，信评委副主任由总经理办公会议讨论决定，总经理任命；分支机构信评委设主任 1 人，副主任若干人，秘书 1 人；分支机构信评委主任、副主任、秘书由分支机构任命。

7、总公司信评委、专业信评委和分支机构信评委成员的增减、更换，由相关信评委主任、副主任提名，相关信评委讨论通过。

### 三、信评委职责

#### 1、总公司信评委

- (1) 管理、协调和指导各专业信评委、分支机构信评委工作。
- (2) 成立临时专项评审委员会，如业务序列职称评审委员会、专题研究报告评审委员会等。
- (3) 对专业信评委的评级决策行使否决权。
- (4) 决定总公司信评委成员的增减、更换。
- (5) 其他。

#### 2、专业信评委

- (1) 金融机构信评委的工作范围为金融机构主体及其债券；工商企业资本市场信评委的工作范围为发债企业主体及其债券；工商企业信贷市场信评委的工作范围为借款企业主体、中小企业主体、中关村企业等。
- (2) 讨论决定有关评级对象的评级体系。
- (3) 讨论决定以总公司名义开展的评级项目的信用等级。
- (4) 通过派出信评委委员方式最终决定以分支机构名义开展的评级项目的信用等级或对分支机构信评委的评级决策行使决定权；在分支机构未成立分支机构信评委的情况下，总公司直接讨论决定以分支机构名义开展的评级项目的信用等级。
- (5) 其他。

#### 3、分支机构信评委

- (1) 分支机构信评委的工作范围主要为所在地区的借款企业主体、中小企业主体等。
- (2) 参与讨论决定有关评级对象的评级体系。
- (3) 参与讨论决定以分支机构名义开展的评级项目的信用等级。
- (4) 在总公司信评委授权下，最终讨论决定以分支机构名义开展的评级项目的信用等级和有关评级对象的评级体系。
- (5) 其他。

### 四、信评委委员职责

- 1、审查、修订信用体系、信用评级报告、专题报告等。

2、讨论、投票表决信用评级结果。

#### 五、信评委主任职责

1、召集、主持信评委会议。

2、汇总各信评委委员对信用体系或信用评级报告的修改意见，并向项目负责人传达最终的修改意见。

3、在项目负责人与评级对象沟通评级结果发生问题时，出面与评级对象沟通评级结果。

4、控制信用评级报告的质量，协调信用评级观点，贯彻信用评级政策和标准，对信用评级结果的准确性和评级报告的质量负责。

#### 六、资信等级表决程序

1、听取评级小组的工作汇报。

2、审议评级小组提交的信用评级报告和预评级结果。

3、采取少数服从多数、一人一票制的原则来决定评级对象的最终信用等级。

4、在决定评级对象的信用等级时，信评委的出席人数不少于 5 人，当赞成票与反对票票数相等时，主任有多一票的表决权。

5、主任因故不能主持信评委会议时，由副主任或主任授权的委托人主持，主持人有与主任同等的表决权。

6、信评委委员可根据有关情况投票，但没有投弃权票的权利。

#### 七、评级体系制定与修改程序

1、起草人介绍情况。

2、审议有关内容。

3、主任（副主任）在征求出席会议全体委员意见的基础上做出决定。

4、在决定评级体系的制定与修改时，会议最少出席人数为信评委人数的 2/3，其中至少包括有关业务部门的信评委。

八、各分支机构应参照上述规定，制定各自的评级委员会制度。

## 评级尽职调查指引

尽职调查是信用评级程序中一个必不可少的环节。

### 一、调查的步骤

1、指导借款企业填报资料

企业提供资料的人员不一定知道如何提供资料，需要评估人员指导企业把资料提供得更准确。

## 2、核实资料

- 1) 完整性、一致性核查。
- 2) 真实性核查。

## 3、现场考察

现场考察是指到企业的主要生产场地或建筑工地实地调查。一般情况下，现场考察是尽职调查的必备环节。现场考察的内容主要包括：现场管理水平、技术装备水平、生产状况，项目进展情况、现场人员访谈等。现场考察实际上是“实物”考察，考察结果可以与有关资料进行对比分析。

## 4、特殊问题调研

特殊问题主要包括：资料完整性、一致性、真实性核查中有关问题；现场考察过程中发现的问题；分析过程中发现的问题；企业的特殊问题等。这些问题必须通过现场访谈以及不断增加新的访谈内容解决。

## 5、追加资料

信用评级最好以企业正式提供的资料为基础，一般不应采用口头表述记录下的资料。在上述第一步至第四步中尽职调查过程中，应通过与企业协商的方式，要求企业追加一些关键性的资料。由于评估人员在企业的现场，所以应尽可能要求企业提供第一手资料。

## 二、调查对象和主要内容

### 1、公司高级管理人员（副总以上）

- 1) 公司简要发展历史、经营历史；
- 2) 公司目前的管理体制和经营体制；公司与控股公司之间的关系；可以得到国家/主管部门/地方政府/控股公司哪些具体政策支持；
- 3) 公司在行业（地区）中的地位，目前主要竞争对手；中国加入 WTO 对公司及公司所处行业的影响；公司在产品、市场、技术、人才等方面的优势与不足；
- 4) 公司的经营目标与方针，对过去几年公司经营发展的基本评价，对公司目前经营现状的分析；
- 5) 公司今后的发展战略、发展前景及经营预测；公司在发展过程中面临的主要问题及机遇；
- 6) 有关特殊问题。

### 2、综合管理部门

- 1) 公司现有的管理体制、决策体制；

- 2) 内部组织机构设置，企业管理及对分支机构管理概况；
  - 3) 政府、母公司支持及其他支持情况；
  - 4) 公司在国际、国内、地区竞争中处于何种地位，将采取哪些措施？
  - 5) 公司近几年经营情况介绍；您对过去几年公司经营业务的基本评价，对目前经营现状的分析；
  - 6) 企业的技术装备水平、研发能力、产品技术含量；
  - 7) 公司及分公司对外投资及投资收益情况；
  - 8) 诉讼或其他重大经济纠纷情况；
  - 9) 企业不良经营记录、不良纳税、假冒伪劣及质量处罚等情况。
- 3、计划管理部门
- 1) 本部门的主要职能；
  - 2) 近几年公司主要业务的收入、利润构成情况；主要分支机构/分公司的经营情况及收入、利润情况；产销量、收入、利润的计划及完成情况；
  - 3) 公司对主要行业的依赖程度怎样？对发展非主营业务的看法；
  - 4) 公司经营的主要竞争优势，产品的市场前景，市场占有率情况；
  - 5) 公司目前主要投资项目及未来的投资计划介绍；
  - 6) 未来几年内公司的发展规划及经营预测。
- 4、财务部
- 1) 公司财务管理体制，本部门的主要职能；
  - 2) 公司财务制度、资金管理和融资手段介绍；
  - 3) 财务概况，了解报表口径，是否是境内、外所属企业的合并报表；
  - 4) 主要科目的明细情况：应收账款、应收票据、存货、在建工程、长期投资等；
  - 5) 各项业务在公司内的地位及其收入、利润构成情况；
  - 6) 公司主要往来银行，执行的信贷政策，还款信用如何？
  - 7) 未来几年业务量、收入、成本、利润总额预测及预测的主要依据；
  - 8) 偿债资金的来源；
  - 9) 公司在财务上将采取哪些措施应对本期债券的偿还？
  - 10) 企业对外提供保证、资产抵押、质押等或有负债情况；
  - 11) 企业所享受的还贷、税费等方面的优惠政策；
  - 12) 担保人情况、担保实力。
- 5、销售部门
- 1) 经营领域及其经营风险；

- 2) 主导产品;
  - 3) 市场情况: 市场区域、市场占有率、产销率、市场前景、营销策略、销售政策;
  - 4) 主要经营领域或主导产品概况(主要经营领域或主导产品名称、生产能力、市场区域、市场占有率及竞争实力,主要产品价格变动趋势);
  - 5) 产业政策、行业竞争程度。
- 6、采购供应部门
- 1) 原材料供应渠道;
  - 2) 主要原材料供应与价格变动趋势。
- 7、人事部
- 1) 主要领导经营简历、有无违法处罚记录;
  - 2) 人员素质;
  - 3) 人员流动性、稳定性;
  - 4) 职工培训考核。

## 评级业务回避制度

- 一、公司不承接公司股东评级业务。
- 二、评级人员实行利益冲突申报制度,不参加与本人有利益冲突的评级项目。
- 三、在与评级对象洽谈评级业务和评级收费时,禁止把收费与评级结果挂钩,禁止事先承诺信用评级结果。
- 四、不准在洽谈评级业务或开展评级工作的过程中,洽谈、承揽或开展其他业务。

## 评级业务档案管理制度

- 一、评级业务档案种类
  - 1、评级方法(包括资料清单);评级业务管理制度;计算机软件;
  - 2、评级对象提供的全部文字资料和电子资料、现场访谈记录、跟踪评级资料;
  - 3、评级报告过程稿、最终稿、数据表格、跟踪评级报告等文字和电子版;信评委工作记录;研究报告。

4、会议纪要、保密协议、承诺函、评级协议等。

二、评级业务档案由综合部统一管理

1、采用科学的档案管理方法；

2、对公司签署专项保密协议的档案要采取专门措施单独保管；

3、建立档案移交和借阅制度；

4、每季对档案进行一次整理，确保档案的完整、准确；

5、各部门、个人有责任主动及时将有关业务档案送交综合部档案管理人员；

6、对第 2-4 类档案，项目负责人在公司发出正式评级报告后的 1 个工作日内负责将上述资料移交综合部。

7、对第 1 类档案，综合部要及时收集存档。

三、根据工作需要，公司有关业务人员可向综合部借阅档案，并按借阅制度时移交档案；对于公司签署专项保密协议的档案，需经公司分管总裁批准后方可借阅。

四、各分支机构应参照上述规定，制定各自的档案管理办法。

## 评级业务保密制度

一、为了维护公司的利益，保守客户的秘密，特制订评级业务保密制度。

二、保密内容

1. 评级方法（包括资料清单）；评级业务管理制度；计算机软件。

2. 评级对象提供的所有文字资料和电子资料、现场调查记录；评级对象提供的跟踪评级资料等。

3. 评级报告过程稿、最终稿、数据表格等文字版和电子版；跟踪评级报告的文字和电子版；信评委工作记录等；研究报告。

4. 会议纪要、保密协议、承诺函、评级协议等。

三、保密措施

1. 公司保密工作由总经理和分管总经理负责，事业部或部门内的保密工作由事业部或部门经理负责人负责；公司综合部负责保密工作的检查落实。

2. 公司所有保密内容的对外交流必须经公司总经理批准。

3. 上述保密内容按公司《评级业务档案管理制度》管理；在工作期间，项目组成员要妥善保管上述 2-4 项保密内容的文字版和外部存储设备，个人计算机应设定开机密码；在完成评级工作后，项目组成员及公司其他人不准保存上述 2-4 项保密内容的文字版和电子版资料，应在移交综合部的同时，在个人计算机和外部存储设备中删除。

4. 不得复制或复印借阅的文字版和电子版资料，并负责借阅期间的保密责

任。

5. 上述保密内容的复制或复印、收回、销毁、对外提供等由综合部统一办理。

6. 除《评级信息发布制度》中规定的评级信息披露方式外，严禁任何人以任何形式披露评级信息。

7. 评级资料只能用于评级业务，严禁其他使用。

#### 四、泄密责任

1. 保密负责人、综合部要随时检查保密制度的执行情况，及时发现隐患。

2. 一旦泄密要及时通报，相关负责人和直接当事人要对泄密承担责任。

五、各分支机构应参照此规定相应保密制度，并组织实施。

## 信用评级质量控制体系

一、为保证评级工作质量和评级结果的准确，特制定信用评级质量控制体系。

二、只有分析员（含分析员）以上人员才能被指派为项目负责人。

三、项目负责人由事业部负责人按公司有关规章制度的要求，综合考虑各种因素的基础上，商公司分管总经理后指派。

四、项目负责人要严格履行《项目负责人制度》中的职责。

五、要充分认识到，正式开始评级之前的研究工作和评级过程中的尽职调查工作，对保证最后的评级质量十分重要。

六、信用评级报告由项目负责人提交事业部和分管总经理审阅修改后，再提交信评委成员分别审阅，并由信评委会议主持人最终提出修改意见。

七、信用评级结果根据《信用评级委员会制度》决定。

八、信用评级委员会会议上对评级报告和评级观点的最终修改意见为评级报告和评级观点的最终意见。

九、评级信息按公司的有关信息披露规定披露。

十、评级报告由综合部统一打印、装订和发送。

十一、跟踪评级按公司的有关规定进行。

十二、分支机构要按本办法、分支机构管理办法等制订各自的评级质量控制体系。

## 信用评级文件规范

## 一、文件种类

评级文件包括信用等级通知书、信用等级公告、信用评级分析报告、信用评级分析报告摘要、跟踪评级信用等级通知书、跟踪评级信用等级公告、跟踪评级信用评级分析报告、信用评级访谈记录、信用评级打分表以及信用评级收集资料清单中要求客户提供的有关材料。

## 二、文件的制作

1. 信用等级通知书是公司以书面形式通知被评对象信用等级的信函，在信评委最终决定被评对象信用等级后制作，格式见附录 1。

2. 信用等级公告是公司向社会公布被评对象信用等级或被评对象自行向社会公布其信用等级的文件，在信评委最终决定被评对象信用等级后制作，格式见附录 2。

3. 信用评级分析报告由评估小组在评估过程中制作，内容和格式执行相关评级方法要求。

4. 信用评级分析报告摘要是对信用分析主要指标和评估观点的摘录，在信用评级分析报告完成后制作。格式见附录 3。

5. 信用评级访谈记录是评估小组成员在评估过程中的调查笔记，在调查过程中制作，格式见附录 4。

6. 信用评级打分表是计算机定量打分表和综合打分表，在评估小组分析评估过程中制作。

7. 对信用评级收集资料清单中要求客户提供的资料，按清单规定的内容、数量和质量编号汇总。

## 三、文件的发送

1. 给信评委提供的文件有：信用评级分析报告、信用评级分析报告摘要、信用评级打分表、信用评级访谈记录和信用评级收集资料清单中要求客户提供的资料。其中，前三个文件发给每位参加信评委会的信评委委员，后两个文件提供信评委会议备查。

2. 送给客户的文件有：信用等级通知书、信用等级公告、信用评级分析报告、信用评级分析报告摘要及有关附件。所有文件装订成册，并统称信用评级报告（格式见附录 5），在信评委最终决定被评对象信用等级后送给客户。

附录 1

**信用等级通知书**

(以债券为例)

联合信评字(××××)×××号

---

(公司名称):

受贵公司委托,联合资信评估有限公司从产业状况、基础素质、经营管理、财务状况和债权保护条款等方面对贵公司发行的××××××期×××万元企业债券进行了分析和评估,经本公司信用评级委员会审定,本期债券的信用等级为××。

如果贵公司对上述评估结果有异议,可在接到本通知后七日内以书面形式向本公司信用评级委员会提出复评要求,并提供相应的补充资料。

特此通告

此致

敬礼!

联合资信评估有限公司信用评级委员会

××××年×月×日

**跟踪评级信用等级通知书**

(以债券为例)

联合信评字(××××)×××号

---

(公司名称):

受贵公司委托,联合资信评估有限公司从产业状况、基础素质、经营管理、财务状况和债权保护条款等方面对贵公司发行的××××××期×××万元企业债券进行了跟踪分析和评估,经本公司信用评级委员会审定,本期债券的信用等级为××。

特此通告

此致

敬礼!

联合资信评估有限公司信用评级委员会

××××年×月×日

附录 2

**联合资信评估有限公司**  
**信用评级公告**  
(以债券为例)  
联合[×××]第××号

联合资信评估有限公司通过对×××××公司×××期×××万元企业债券的信用状况进行综合分析和评估，确定

××××××××××××××××期  
××××万元企业债券的信用等级为××

特此公告。

联合资信评估有限公司  
××××年×月×日

**联合资信评估有限公司**  
**跟踪信用评级公告**  
(以债券为例)  
联合[×××]第××号

联合资信评估有限公司通过对×××××公司×××期×××万元企业债券的信用状况进行跟踪分析和评估，确定

××××××××××××××××期  
××××万元企业债券的信用等级为××

特此公告。

联合资信评估有限公司  
××××年×月×日

附录 3

××××公司信用评级分析报告摘要

评级结果:

企业概况:

评级时间:

××××××

主要数据:

项 目	2002 年	2003 年	2004 年
资产总额(万元)			
净资产资产(万元)			
销售收入(万元)			
利润总额(万元)			
负债比率 (%)			
全部资本化比率(%)			
主营业务利润率(%)			
净资产收益率(%)			
速动比率(%)			

分析员:

评级观点:

××××××

Tel: ××××××

Fax: ××××××

E-mail: ××××××

地址

××××××

[http:// ××××××](http://××××××)

附录 4

信用评级访谈记录

- 一、时间、地点、访谈部门、访谈人、访谈主题
- 二、记录内容
- 三、参加人、记录人

## 附录 5

### 信用评级报告格式

信用评级报告包括：

封面、封一、信用等级通知书、信用等级公告书、信用评级分析报告摘要、信用评级分析报告、有关附件及封底。

其中，封面、封一、封底统一制作。

## 信用等级平均累计违约率统计方法

### 一、违约定义

当出现下述一个或多个事件时，即可判定该债务人违约：

- 1、债务人不能按期(含宽限期)还本或付息，但不包括涉及商务纠纷的延期还本付息。
- 2、债务人或债权人已申请债务人的企业破产。
- 3、债务人因财务问题被监管机构监管或托管。

### 二、信用等级平均累计违约率统计方法

联合资信信用等级平均累计违约率统计步骤如下：

- 1、确定统计期内每类信用等级（即  $r=AAA、AA、A、BBB、BB、B、CCC/C$ ）在每个年度(t)初的样本数。

统计期内某类信用等级在某个年度初的样本数（ $S_{rt}$ ）=上年初的该类信用等级样本数+本年内增加的该类信用等级样本数（新评级、升级、降级）-本年内减少的该类信用等级样本数（取消评级、降级）。

- 2、确定统计期内每类信用等级从每个年度初开始第  $i$  年的违约数量（ $D_{rti}$ ）， $i=1,2,\dots,N_t$ 。

统计期内某个年度的  $N_t = \text{统计期末年年份} - \text{该年年份} + 1$ ，例如，如统计期为1997年-2003年，则  $N_{1999} = 2003 - 1999 + 1 = 5$ 。

- 3、计算统计期内每类信用等级从每个年度初开始第  $i$  的信用等级边际违约率， $i=1,2,\dots,N_t$ 。

某类信用等级从统计期内某个年度初开始的第  $i$  的信用等级边际违约率  $F_{rti} = D_{rti} / (S_{rt} - D_{rt1} - D_{rt2} - \dots - D_{rti})$ ， $i=1,2,\dots,N_t$ 。

- 4、计算每类信用等级在第  $x$  年的加权平均  $F_{rx}$ ，其中  $x=1,2,\dots,Y$ ， $Y_{mx} = \text{统计期末年年份} - \text{统计期年初年份} + 1$ ，加权权重 =  $S_{rt} / S_{rt}$  之和。

- 5、计算每类信用等级第  $x$  年的信用等级平均累计违约率（ $PD_{rx}$ ）

第1年  $PD_{r1} = F_{r1}$ ；

第2年  $PD_{r2} = 1 - (1 - F_{r1}) * (1 - F_{r2})$ ；

第3年  $PD_{r3} = 1 - (1 - F_{r1}) * (1 - F_{r2}) * (1 - F_{r3})$ ；

...

### 三、联合资信信用等级违约率估计值（PD）

信用等级	1年 (%)	2年 (%)	3年 (%)	4年 (%)	5年 (%)	6年 (%)	7年 (%)	8年 (%)	9年 (%)	10年 (%)
AAA	0.00	0.01	0.06	0.10	0.20	0.35	0.50	0.70	0.80	0.90
AA+	0.01	0.02	0.10	0.15	0.25	0.45	0.70	0.80	0.85	0.95
AA	0.02	0.03	0.15	0.20	0.35	0.50	0.75	1.10	1.50	2.00
AA-	0.04	0.20	0.50	0.65	1.00	1.50	2.00	2.20	2.40	2.65
A+	0.08	0.22	0.54	0.78	1.20	1.80	2.30	2.50	2.85	3.50
A	0.10	0.28	0.65	1.00	1.30	1.90	2.40	2.60	3.00	3.70
A-	0.12	0.40	0.85	1.20	1.80	2.40	3.20	3.70	4.30	4.85
BBB+	0.65	1.50	2.10	1.40	4.80	6.10	7.30	8.80	9.80	10.70
BBB	0.68	1.85	3.20	4.40	5.60	7.00	7.70	8.90	10.30	11.80
BBB-	1.00	3.00	5.20	8.20	11.11	13.70	15.80	17.50	18.70	20.50
BB+	1.30	4.20	8.50	12.30	15.30	18.40	21.50	23.10	25.40	27.50
BB	2.30	6.90	12.40	17.20	21.90	26.70	30.10	33.50	36.10	38.08
BB-	4.00	11.20	19.30	26.40	32.50	38.20	42.66	46.80	50.30	53.40
B+	6.40	17.80	28.40	37.50	43.80	48.80	53.40	57.20	60.20	63.20
B	18.00	35.80	48.50	56.88	63.10	68.10	71.00	73.50	75.20	77.20
B-	26.02	47.20	62.90	72.30	78.50	83.20	87.70	90.80	91.80	92.90
CCC	43.02	64.20	78.90	87.30	92.50	94.20	97.70	-	-	-
CC	61.30	80.50	90.90	97.30	-	-	-	-	-	-
C	85.30	97.50	-	-	-	-	-	-	-	-
D	100.00	-	-	-	-	-	-	-	-	-

### 评级信息发布制度

一、在评级报告没通过信用评级委员会评审之前，不允许对外发布任何评级信息。

二、评级结果在被评对象第一次接到《信用等级通知书》的7天后或信评委对评级结果做出复评结论后，由公司综合部统一第一时间发布。

二、评级结果是否公开发布要在评级协议中做出明确规定。

三、信用等级公开发布内容包括信用等级、信用分析摘要。

四、在第一次《信用等级通知书》发出后，应被评对象的要求，允许项目负责人按公司有关规定，向被评对象解释信用等级；在公开发布被评对象信用等级后，允许项目负责人按公司有关规定，与公司其他客户沟通被评对象的信用状况；其他情况不允许任何人对外披露被评对象的信用状况和信用等级。

五、项目负责人披露评级信息时，对评级对象信用状况的分析观点和结论要

与信用评级委员会保持一致，必要时需请示信评委会议主持人。

## 评级项目负责人制度

- 一、项目负责人由事业部负责人同公司分管总经理商定后指派。
- 二、项目负责人代表公司出面与评级对象联系，其中包括：前期准备、签订协议、现场调查和访谈、评级结果沟通、跟踪评级等。
- 三、项目负责人在与评级对象签订协议时，要取得分管总经理或市场开发分管人员的同意。
- 四、项目负责人要按《评级信息发布制度》与评级对象等沟通评级结果。
- 五、项目负责人向事业部负责人和公司分管总经理提交完成的评级报告和建议的评级结果，对评级项目前期准备、现场调查和访谈、信用分析报告和建议评级结果的质量负责。
- 六、项目负责人在项目评级工作期间负责管理评级小组成员，其中包括评级小组成员的工作分工、进度、质量和纪律，组织评级小组讨论，听取评级小组成员对初评结果的意见等。
- 七、项目负责人要按信用评级委员会对评级报告的最终修改意见修改评级报告。
- 八、项目负责人要按《评级业务档案管理制度》、《评级业务保密制度》的要求保存资料、进行保密处理。
- 九、在没有做出其他安排之前，项目负责人负责评级项目的跟踪评级工作。
- 十、项目负责人对信评委秘书发出的评级报告做最终检查。
- 十一、跟踪评级项目负责人参照上述规则履行职责。

## 评级人员执业规范

为了保证信用评级工作的独立、客观和公正，保护被评级对象、评级结果使用者和公司的利益，特制订联合资信评估有限公司评级人员执业规范，联合资信评估有限公司全体职工必须严格遵守。

- 一、严格遵守国家法律法规。
- 二、严格遵守有关评级行业规范。
- 三、严格执行公司制订的各项规章制度。
- 四、坚持独立、客观、公正和科学的原则，避免粗心大意，严禁弄虚作假。
- 五、禁止任何人接受被评级对象赠送的钱、物，禁止任何人参加被评级对象组织的娱乐活动。

## 跟踪评级业务管理办法

### 一、跟踪评级的基础工作

1. 评级项目原始资料档案。由总公司负责跟踪的项目档案在总公司存档。
2. 评级报告档案和跟踪评级报告档案。所有评级项目的评级报告档案及跟踪评级报告档案都要在总公司存档。
3. 计算机数据库。所有评级项目的有关资料都要由评级项目组录入数据库。
4. 评级项目特征资料。所有评级项目的类别、名称、地址、联系人、联系电话、传真、额度、评级时间、有效期、发债时间、到期时间、初次评级级别、历次跟踪评级级别及时间、跟踪评级负责人等由综合部录入数据库。

### 二、跟踪评级工作

1. 分析员以上（含分析员）业务人员可作为跟踪评级项目负责人。
2. 跟踪评级项目负责人每人承担跟踪评级的家数上限为 20 家；每个人承担的跟踪评级项目清单由业务部门结合部门业务分工和产业分析分工决定，分配结果提交综合部，以便跟踪评级管理。
3. 跟踪评级项目负责人结合行业分析、跟踪评级基础资料以及对跟踪对象的日常关注情况，按时提交跟踪评级报告。
4. 重大事项跟踪。跟踪评级项目负责人要加强对产业景气性、产业政策、产业法规、重大突发事件和重大体制改革等方面的综合观察与研究，及时提交对某一业务领域或评级项目的评级结果有重大影响的风险研究报告或跟踪评级报告。
5. 跟踪评级结果包括：“升级等级”、“正面”、“稳定”、“不确定”、“负面”、“降级等级”和“取消评级”7 种。

### 三、跟踪评级管理工作

1. 跟踪频率。正常跟踪：长期债每年 1 次，到期前 6 个月；短期债每季 1 次，到期前 2 个月；每年连续发债项目、限定有效期 1 年（每年评级 1 次）的项目可不进行正常跟踪。日常跟踪：随时进行。业务部负责向跟踪评级对象发出跟踪评级资料清单。
2. 综合部负责收回跟踪评级资料，并交跟踪评级项目负责人。对于没有提供跟踪评级资料的被评对象，由跟踪评级项目负责人与跟踪对象交涉。
3. 跟踪评级项目负责人要在收到跟踪评级资料后的 2 个星期内完成跟踪评级分析报告，并提交部门负责人和分管总裁审查修改，然后提交信评委讨论。
4. 如跟踪评级结果与原评级结果不一致，由综合部按原评级结果的发布渠

道及时发布。

四、各分支机构应参照上述规定，制定各自的跟踪评级管理办法。

# 联合资信评估有限公司信用评级工作程序 和 workflow

## 一、工作程序

联合资信评估有限公司信用评级工作程序一般按下列步骤进行：

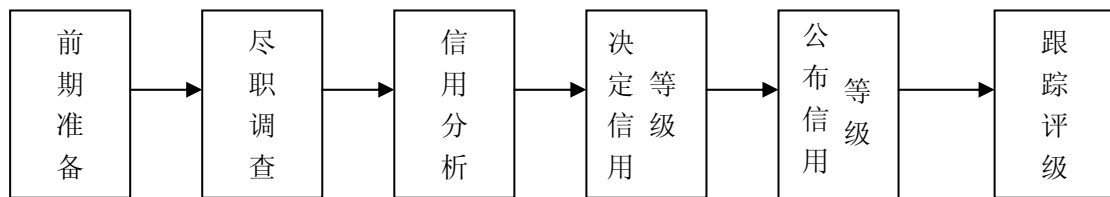

## 二、工作流程（以短期融资券为例）

### 前期准备

1. 与短期融资发行人签订《信用评级委托协议书》。
2. 向发行人发出《企业短期融资券信用评级所需资料清单》。
3. 发行人按《企业短期融资券信用评级所需资料清单》中的要求，提供真实、准确、完整的相关资料和报表。
4. 成立信用评级项目工作小组（简称“项目组”），项目组一般由 2~3 人组成，其中 1 人为项目负责人。
5. 项目组进行前期研究，收集有关资料，包括：宏观经济、产业、发行人、竞争对手、发行人所在地区的经济发展状况以及地区经济对发行人的影响等方面。
6. 项目组审查发行人提供的有关资料，并对发行人资料进行研究分析，在此基础上：①拟定“访谈要点”；②录入发行人财务等基础数据；如果发行人提供的资料有问题，将有关问题一并记入“访谈要点”，待现场调查确认后再录入。

### 现场调查

1. 根据发行人提供的资料和发行人经营的特殊性，向发行人提出需要进一步提供的补充资料清单。
2. 项目组根据“访谈要点”进行现场调查，访谈部门包括公司主管领导（一般要求副总以上）、相关职能部门（包括财务、计划、供应、销售等主要部门）

和生产经营现场等。

3. 发行人外部访谈。在某些情况下，项目组还需要对发行人的外部，如开户银行、母公司、行业管理部门、同行业主要竞争对手、主要客户等进行访谈，必要时向有关专家进行专项咨询。

4. 访谈时，项目组应认真做好“信用评级访谈记录”。

5. 项目组调查、核实，并收集完整的评级所需资料。

### 信用分析

1. 对数据进行计算机处理。项目组完成现场调查工作后，首先要对数据进行整理和确认，确认数据时要尽可能采用被评对象提供的数据，在某些情况下也可采用评估人员调整过的数据，但要加以说明。最后在完成计算后，按要求输出信用评级报告附表。

2. 在数据处理结果的基础上进行研究分析。研究分析按《企业短期融资券信用评级办法》中的规定进行，对每一个方面的研究分析都要有依据地得出结论或给出判断。结论或判断可以是确定的，也可能是不确定的，但要说明不确定的程度。在完成了每个方面的研究分析之后，还要进行综合评价分析，得出综合结论，写出《企业短期融资券信用评级分析报告》。

3. 项目组认真审阅报告，包括推敲文字、核实数据、确认观点与结论，保证评级报告的质量。

4. 初步信用评级。根据上述分析判断，进行定性指标评估、打分，通过定量指标和量化后的定性指标，由计算机进行综合评估；对定量指标需要进行调整的，在计算得分的基础上进行调整打分，输出综合评估结果；然后参考评估的结果，由项目组综合考虑各种因素，对资信等级进行总体定性判断，给出初评结果。

5. 项目组完成的《短期融资券信用评级分析报告》，经部门负责人和公司业务主管审查通过后，提交公司信用评级委员会。

### 决定资信等级

1. 召开信用评级委员会会议，发行人短期融资券的信用等级由信用评级委员会以投票的方式决定。

具体工作程序如下：项目组负责人向信用评级委员会介绍发行人及当期短期融资券概况、初步评估结果及其他主要情况；委员会成员向项目负责人质询有关问题，并根据项目组提供的信用评级报告和计算机综合评估表，对短期融资券信用等级进行整体评估，最终投票确定短期融资券的资信等级。

如评审会认为项目的调查、分析不充分，不能投票表决资信等级，将要求项目组继续追加资料、核实情况后，再讨论决定。

2. 制作信用评估报告。根据信用评级委员会提出的意见及最终确定的资信等级，修改《企业短期融资券信用评级分析报告》，制作《信用评级报告》（包括：《信用等级通知书》、《信用等级公告书》和《短期融资券信用评级分析报告》）。

3. 向发行人发出《信用评级报告》。

4. 发行人在收到《信用评级报告》七日内对评级结果无异议，即视评级工作结束。如发行人有充分理由认为评级结果与实际存在较大差异，可在收到报告的七日内提出书面复评要求，并提供相应的补充材料。复评次数仅限一次。

5. 项目组在收到复评要求函及相应的补充材料后三日内，做出是否受理复评的答复。受理复评的，复评期限不应超过 15 天。

6. 项目组、信用评级委员会重复上述相关评级过程，进行复评，复评结果是最终的评级结果。

### 公布资信等级

1. 按公司的有关规定披露评级结果。

2. 项目组完成《评级工作日志》。

3. 将《信用评级报告》、《跟踪评级安排的说明》、《评级工作日志》、《承诺书》、《评级机构声明》、评级机构营业执照以及有关从业资格的说明等文件提交发行人，报主管部门备案。

4. 对信用评级资料进行保密处理及归档，按数据管理系统要求，彻底完善数据库。

### 跟踪评级

1. 短期融资券发行后，进入跟踪评级阶段。在短期融资券的存续期内，项目组应保持与发行人的经常联系，在短期融资券发行后的每个季度及到期前 2 个月进行定期跟踪评级，在发生影响前次评级报告结论的重大事项时进行不定期跟踪评级。

2. 跟踪评级按照收集资料、现场调研、信用分析、评级委员会审核、出具评级报告、公告等程序进行。

3. 如发行人不能及时提供跟踪评级资料，可根据有关的公开信息资料进行分析并调整信用等级，必要时，可公布信用等级暂时失效，直至发行人提供相关资料。

4. 如跟踪评级结果与原评级结果不一致，跟踪评级结果将按原公告渠道公布。

## 联合资信对信用等级的划分、标示和含义定义

### 一、长期债券信用等级划分、标示和含义定义

长期债券信用评级是对发行主体发行的特定长期债券如约还本付息能力和偿还意愿的综合评价。长期债券信用等级的设置采用三等十级制：一等（投资级）包括四个信用等级，即 AAA 级、AA 级、A 级、BBB 级，二等（投机级）包括四个信用等级，即 BB 级、B 级、CCC 级和 CC 级，三等（倒闭级）包括两个信用等级，即 C 级和 D 级，其中 AA-CCC 级可用“+”、“-”号微调。

**AAA 级：**AAA 级债为最高级债，其还本付息能力最强。

**AA 级：**AA 级债属高级债，其还本付息能力很强，基本无风险。

**A 级：**A 级债还本付息能力较强，尽管其还本付息能力易受内外部不确定因素不良变化的影响，但风险较低。

**BBB 级：**BBB 级债还本付息能力一般，内外部不确定因素不良变化易弱化其还本付息能力，投资风险一般，是正常情况下投资者所能接受的最低信用等级。

**BB、B、CCC 和 CC 级：**BB、B、CCC 和 CC 级债券属于投机级债。BB 级债的投机性最低，CC 级债的投机性最高。投机级债的还本付息能力在内外部不确定因素不断变化的情况下，具有很大的不确定性，风险很大。

**C 级：**C 级债濒临破产，其还本付息的能力极弱。

**D 级：**D 级债属破产债。

### 二、短期债券信用等级划分、标示和含义定义

短期债券信用评级是对发行主体发行的特定短期债券如约还本付息能力和偿还意愿的综合评价。短期债券信用等级的设置采用六级制，其中可用 A-1+ 表示 A-1 类短期债券中还本付息能力更高的短期债券。

**A-1 级：**A-1 级短期债为最高级短期债，其还本付息能力最强，安全性最高。

**A-2 级：**A-2 级短期债的还本付息能力令人满意，但其安全性不如 A-1 级短期债。

**A-3 级：**A-3 级短期债的还本付息能力一般，与 A-1 和 A-2 级短期债相比，其安全性更易受内部状况和外部环境不良变化的影响。

**B 级：**属于投机性短期债。

**C 级：**C 级短期债的还本付息能力令人怀疑。



D级：D级短期债不能按期还本付息。

### 三、长、短期信用等级对应关系

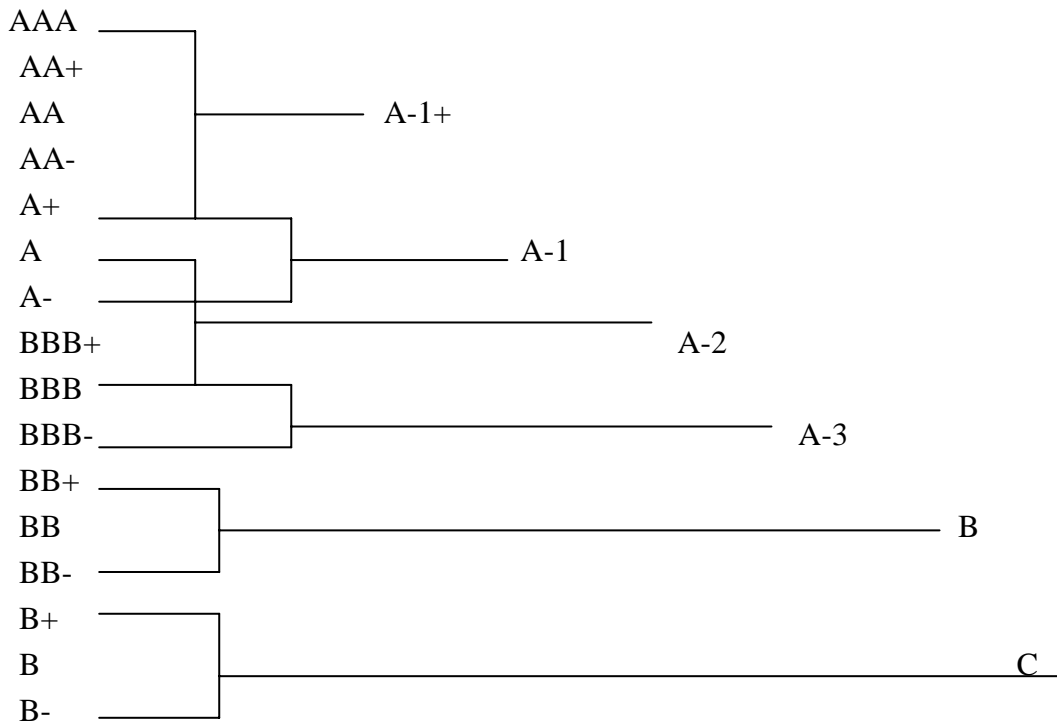

## 联合资信信用评级方法（以企业短期融资券为例）

### 一、关于企业短期融资券信用评级

1、企业融资券是指企业依据中国人民银行《短期融资券管理办法》在银行间债券市场发行和交易并约定在一定期限内（不超过1年）还本付息的有价证券。

2、企业融资券信用评级是企业发行的特定短期融资券如期还本付息能力和偿债意愿的综合评价。

3、企业融资券的信用等级划分、标示和含义定义同短期债券。

### 二、企业融资券信用分析主要内容

企业短期融资券信用分析的主要内容包括：产业、企业素质、经营管理、财务状况和偿债能力等五个方面。

#### （一）产业

产业分析的目的是评估产业风险、产业景气性对企业经营的影响以及在该产业属性下，企业信用分析的重点。

1、按国标对企业进行产业划分；

2、产业地位与特征。该产业对国民经济的重要性，宏观经济发展与产业发展的关系，与其他产业的关联关系，产业进入的障碍，产业发展速度及发展稳定性等；

3、产业政策。是政策鼓励发展的产业、一般产业还是限制发展的产业；

4、产业景气性。处于经济周期的什么阶段？生命周期的什么阶段？

5、产业竞争程度。是独家垄断、寡头垄断、还是竞争激烈，该产业在国际竞争中的地位，参与国际竞争能力的强弱等。

#### （二）企业素质

企业素质分析的目的是评估企业参与市场竞争的基本条件，与同业竞争的优势与不足等。

企业素质包括领导素质、职工素质、技术素质、企业规模和外部支持等五个方面（以工业类企业为例）。

1、领导素质。企业高级经营管理人员（副总以上）的学历、年龄、工作经

历及行业经验；市场意识，开拓能力，决策能力，敬业精神，进取精神；信用意识，社交背景，社会声誉，奖惩记录；领导班子的团结合作及稳定性等。

2、职工素质。职工的文化水平、技术职称、年龄结构、培训情况，职工的来源与稳定性，职工的凝聚力，对企业的认同感、自豪感等。

3、技术素质。

1) 研究开发能力。是否具有自主开发能力、研发队伍情况等，科技投入（研究开发费用投入占销售收入的比例）、重大技术成果、未来一段时期的总体研发计划等；

2) 生产工艺及设备技术含量、先进程度、利用情况，与国内外同行业相比所处的水平；

3) 主导产品的技术水平。

4、企业规模。

1) 固定资产与职工数量。包括资产总规模、固定资产规模、厂房面积或营业面积、职工人数、下属机构等；

2) 销售收入。主要产品近3年产量、销售收入总额、利润总额；

3) 经济规模。产品生产能力是否已达到经济生产规模，与同业比较的规模实力。

5、外部支持。

1) 股东的规模和地位。股东投资企业的目的及企业对股东的重要性，股东的经济实力、资信状况、对企业的资金支持、人员委派等；

2) 企业经济地理及政策环境，企业拥有的资源、交通、能源等条件，企业在行业内或地区内的地位，来自政府的资金与政策支持。

### （三）经营管理

#### 1、管理分析

管理分析的目的是评估企业法人治理结构、管理素质。

1) 企业法人治理结构。包括股东大会、董事会、监事会、经营独立性、财务独立性、关联关系和关联交易等；

2) 管理体制。包括组织结构（包括下属机构及其持股比例）、职责分工；

3) 管理水平。包括主要管理制度、制度执行情况等。

#### 2、经营分析。

经营分析的目的是评估企业的经营稳定性、核心竞争力、主要经营风险和未来经营发展趋势。

1) 主营业务、生产能力的变化及配套情况，能力利用情况；

2) 多元化经营情况；是“相关多元化”还是“非相关多元化”，主业是否突出；

3) 主要产品的市场竞争力。包括市场占有率、市场增长率、市场的分布区域、销售渠道、销售政策、赊销额度、主要客户、产品的产销情况、成本构成、成本控制、产品价格敏感度、市场前景预计等;

4) 主要原材料的供应情况。包括市场供应状况、采购渠道、采购政策、信用额度、对主要供应商的依赖程度、价格敏感度等;

5) 重大经营项目或在建项目的基本情况。包括产能、投资额、资金来源、建设期、进度情况、预计收入及盈利等;

6) 近 3 年的发展速度, 包括资产总额、净资产、主营业务收入和利润总额的增长变化情况, 增长的基础与质量。主要指标包括资产总额、净资产、主营业务收入和利润总额增长率等;

7) 近 3 年的经营效率情况, 主要指标包括: 销售债权周转次数、存货周转次数、总资产周转次数等。

### 3、未来预测

1) 发展策略、发展规划、年度计划等;

2) 未来 2 年的重大经营项目或在建与拟建项目投资计划;

3) 未来 2 年的筹资计划、渠道;

4) 未来 2 年的经营预测, 包括主要产品产量、主营营业收入、净利润、折旧、摊销等。

## (四) 财务状况

财务状况包括财务概况、会计政策、财务政策、资产构成、负债构成、盈利能力、现金流、债务预测等 9 个方面。财务分析的目的是评估企业会计、财务政策的风险取向, 财务数据的真实性, 资产质量, 负债水平, 盈利水平, 现金流量等。

1、近 3 年财务资料来源、审计情况(是否审计、审计用途与结论)等;

2、会计政策, 包括合并报表、收入确认、折旧、库存估值、摊销和表外负债的处理等方面的方法及近 3 年会计政策变化趋势;

3、财务政策, 包括股权、债权融资政策, 财务风险控制政策等;

4、目前资产负债特征(如明细、期限、价值、准备计提等; 包括本部和合并报表, 下同), 包括应收款、其他应收款、短期投资、存货、固定资产、长期投资、在建工程、无形资产、应付款、其他应付款、短期借款、一年内到期的长期借款、长期借款、实收资本、资本公积等主要会计科目及担保等表外负债情况, 以及近 3 年资产负债特征变化趋势。

### 5、资产构成

1) 近 3 年资产结构及变化趋势;

2) 近 3 年资产质量及变化趋势。

#### 6、负债构成

1) 近 3 年资产负债率及变化趋势；

2) 近 3 年债务特征及变化趋势，包括债权人、金额、偿还方式、期限、利率、担保方式等；全部债务的偿还期限分布、平均偿还期限（用贷款额加权每笔贷款的偿还期）；对外担保等；

3) 近 3 年资本化比率，包括长期债务资本化比率、全部债务资本化比率等，以及变化趋势；担保比率及其变化趋势；

4) 目前获得银行授信情况（包括总额、授信银行及授信额、授信条件等）。

5) 未来 2 年的债务水平预测

根据重大经营项目或在建与拟建项目投资计划、经营预测、偿还债务等对资金需要的分析以及债权和股权融资等资金来源分析，对未来 2 年债务状况做出预测。

1) 资金需求；

2) 资金来源；

3) 债务预测；

4) 债务水平预测。

#### 7、盈利能力

1) 近 3 年营业收入，包括收入构成、稳定性与变化趋势；

2) 近 3 年净利润，包括稳定性、变化趋势与扣除非经常性损益后净利润；

3) 盈利水平，包括主营业务利润率、总资本收益率、净资产收益率等；

4) 未来 2 年的盈利水平预测。

#### 8、现金流

1) 近 3 年 EBITDA 及其稳定性与变化趋势；

2) 近 3 年经营活动现金流入、流出、净额及其构成、稳定性与变化趋势；

3) 近 3 年投资活动现金流入、流出、净额及其构成、稳定性与变化趋势；

4) 近 3 年筹资活动现金流入、流出、净额及其构成、稳定性与变化趋势；

5) 未来 2 年现金流预测。现金流预测的主要依据包括投资计划、筹资计划、经营预测、负债预测等。

#### （五）偿债能力

1、近 3 年信用记录，包括借款、应付票据、应付款、其他应付款、应交税金等偿还、付款或上缴情况；

#### 2、长期偿债能力

1) 近 3 年 EBITDA 利息保护倍数及其稳定性与变化趋势；

- 2) 近 3 年债务保护倍数及其稳定性与变化趋势;
  - 3) 近 3 年筹资活动前现金流量净额债务保护倍数及其稳定性与变化趋势;
  - 4) 在考虑债务期限结构情况下的偿债能力;
  - 5) 未来 2 年到期长期债务偿还能力
- 3、短期偿债能力
- 1) 近 3 年流动比率及其稳定性与变化趋势;
  - 2) 近 3 年速动比率及其稳定性与变化趋势;
  - 3) 近 3 年筹资活动前现金流量净额利息偿还能力及其稳定性与变化趋势;
  - 4) 近 3 年筹资活动前现金流量净额本息偿还能力及其稳定性与变化趋势。
- 4、本期短期融资券偿债能力
- 1) 本期短期融资券偿还期内经营活动现金流量净额偿债倍数;
  - 2) 本期短期融资券偿还期内筹资活动前现金流量净额偿债倍数。
- 5、备用信用支持
- 1) 现金类资产, 包括银行存款、流动性强的股票、债券、基金等投资;
  - 2) 银行间债券市场及其他资本市场融资的可能性和具体安排;
  - 3) 针对本期短期融资券的银行专项授信;
  - 4) 其他银行授信额度及授信使用条件;
  - 5) 针对本期短期融资券的偿还的财务安排等。

上述有关指标的计算公式, 参见附录 1。

### 三、信用评估要点

(一) 信用评估采取专家评估与模板打分评估相结合的方法, 以专家评估为主, 评估过程参见《信用评级工作程序和 workflow》;

(二) 企业特定短期融资券的信用评估要在企业主体信用评估的基础上进行 (参见企业长期信用等级与短期信用等级之间的对应关系)。尽管企业短期融资券的偿还在某些情况下可以得到备用信用支持, 但最终还是要靠企业自身信用偿还。

(三) 在相同财务因素 (指标) 情况下, 经营风险相对大的企业, 其信用等级较低。企业的非财务因素具有下列特征情况下, 经营风险相对较高: 主营业务不突出; 不属于支柱产业; 法人治理结构不完善; 经营历史短、经营规模相对较小、正在实施或拟实施相对重大的经营项目; 在国际、国内、或区域市场竞争力弱、市场地位不稳定; 未来发展可预测性差等。

(四) 债务资本化比率是衡量企业债务负担的主要财务指标。债务资本化比率越高债务负担越重, 偿债压力越大, 信用越低。

(五) 长期盈利能力是衡量企业长期偿债能力的主要指标。长期盈利能力越

高、越稳定，长期信用越高。

（六）现金流状况是衡量企业短期偿债能力的主要指标。现金流相对越大、筹资前现金流净额偿债能力越强，短期信用越高。

（七）对外担保等或有负债越高、非正常收益越高，信用越低。

（八）可靠的备用信用支持可提高短期融资券的信用。

## 附录 1

## 有关指标计算公式

指标名称	计算公式
资产总额年平均增长率	(1) 2 年数据: 增长率= (本期-上期) / 上期×100%
净资产年平均增长率	(2) n 年数据: 增长率= 【(本期/前 n 年) <sup>1/(n-1)</sup> - 1】 *100%
主营业务收入年平均增长率	
利润总额年平均增长率	
应收账款周转次数	主营业务收入净额 / (应收账款+应收票据)
存货周转次数	主营业务成本 / 存货
总资产周转次数	主营业务收入净额 / 资产总计
现金收入比率	销售商品、提供劳务收到的现金 / 主营业务收入×100%
总资本收益率	(净利润+利息支出) / (股东权益+少数股东权益+长期债务+短期债务) ×100%
净资产收益率	净利润 / 股东权益×100%
主营业务利润率	主营业务利润 / 主营业务收入净额×100%
资产负债比率	负债总额 / 资产总计×100%
全部债务资本化比率	全部债务 / (长期债务+短期债务+股东权益+少数股东权益) ×100%
长期债务资本化比率	长期债务 / (长期债务+股东权益+少数股东权益) ×100%
担保比率	担保余额 / (股东权益+少数股东权益) ×100%
<b>长期偿债能力</b>	
EBITDA 利息倍数	EBITDA 利息保护倍数=EBITDA / 支出利息
债务保护倍数	(净利润+固定资产折旧+摊销) / 全部债务
筹资活动前现金流量净额债务保护倍数	筹资活动前现金流量净额 / 全部债务
期内长期债务偿还能力	期内 (净利润+固定资产折旧+摊销) / 期内应偿还的长期债务本金
<b>短期偿债能力</b>	
流动比率	流动资产合计 / 流动负债合计×100%
速动比率	(流动资产-存货) / 流动负债合计×100%
筹资活动前现金流量净额利息偿还能力	筹资活动前现金流量净额 / 利息支出
筹资活动前现金流量净额本息偿还能力	筹资活动前现金流量净额 / (当年利息支出+当年应偿还的债务本金)
<b>本期短期融资券偿债能力</b>	
经营活动现金流量净额偿债倍数	经营活动现金流量净额 / 本期短期融资券到期偿还额
筹资活动前现金流量净额偿债倍数	筹资活动前现金流量净额 / 本期短期融资券到期偿还额

注: 长期债务=长期借款+应付债券

短期债务=短期借款+一年内到期的长期负债+应付票据

EBITDA=利润总额+利息支出+固定资产折旧+摊销

全部债务=(长期债务+短期债务)

筹资活动前现金流量净额=经营活动产生的现金流量净额+投资活动产生的现金流量净额